

AIPER®

— bring vacation home —

ROBOTICKÝ BAZÉNOVÝ SKIMMER

Uživatelská příručka

Aiper Surfer S1/M1

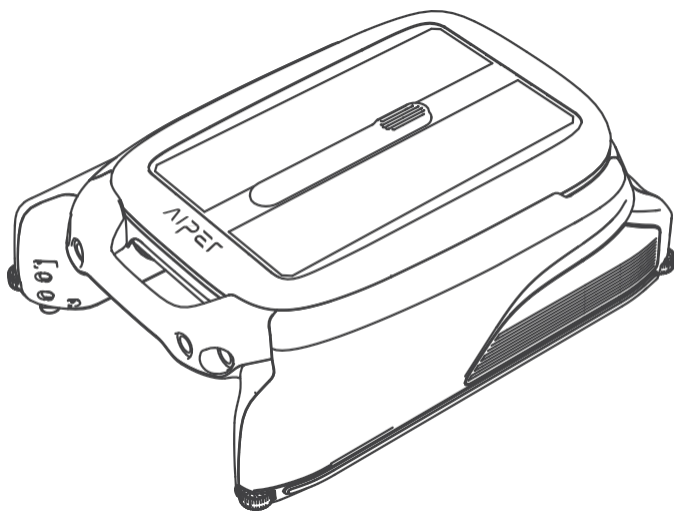

OBSAH

English	2-22
Deutsch	23-45
Français	44-64
Español	65-85
Italiano	86-106
.....	107-127

Děkujeme, že jste si vybrali společnost Aiper.

Nyní jste se připojili k milionům lidí, kteří již svěřili péči o své bazény společnosti Aiper a užívají si pohodlí dokonale čistého bazénu.

Tato uživatelská příručka vám pomůže udržovat váš bazénový odpeňovač Aiper a zajistit jeho maximální výkon po mnoho let. Věnujte prosím několik minut přečtení tohoto návodu.

Máte-li jakékoli dotazy, navštivte naše webové stránky na adrese www.aiper.com a kontaktujte náš zákaznický servis, který vám pomůže nebo poskytne další informace.

Zákaznický servis společnosti Aiper:

E-mail: service@aiper.com

Facebook: [@AiperOfficial](https://www.facebook.com/AiperOfficial)



Skenován
í
videoprůvod
ce



Naskenujte
QR kód pro
přístup k
zákaznické
podpoře

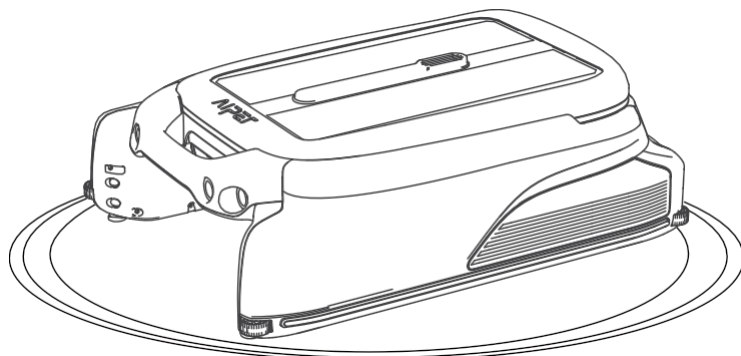

Angličt

OBSAH

Důležitá bezpečnostní opatření -----	4
1. Struktura -----	6
2. Specifikace a pracovní podmínky -----	8
3. Operace -----	9
4. Konfigurace aplikací a sítě-----	12
5. Návod k obsluze-----	15
6. Údržba a skladování-----	17
7. Řešení problémů-----	21
8. Balicí seznam-----	22
9. Záruka -----	22

Důležitá bezpečnostní

Pečlivě si přečtěte tuto příručku a používejte zařízení Aiper v souladu s jejími pokyny. Společnost Aiper nenesе odpovědnost za jakékoli ztráty nebo zranění způsobené nesprávným používáním tohoto zařízení.

Pro vaši bezpečnost a optimální výkon tohoto zařízení si přečtěte následující pokyny a dodržujte je.

1. Zařízení Aiper nepoužívejte, pokud jsou v bazénu lidé nebo zvířata.
2. Pokud přístroj nepoužíváte nebo provádíte údržbu, vypněte jej.
3. V žádném případě nedovolte dětem, aby na zařízení jezdily. Dohlížejte na děti, které se pohybují v blízkosti funkčního zařízení Aiper.
4. Používejte pouze autorizované napájecí adaptéry Aiper.
5. Výměnu adaptérové šňůry by měl provádět pouze kvalifikovaný elektrikář nebo oddělení péče o zákazníky společnosti Aiper.
6. Doporučujeme zapojit napájecí adaptér do napájecí lišty nebo přepěťové ochrany, nikoli přímo do elektrické zásuvky.
7. Před nabíjením přes nabíjecí port se ujistěte, že je zařízení vypnuté a nabíjecí port suchý. Během nabíjení by zařízení Aiper mělo být uchováváno v chladném a dobře větraném prostoru. Během nabíjení zařízení Aiper nezakrývejte, protože by mohlo dojít k přehřátí součástí.
8. Pokud přístroj nepoužíváte, skladujte jej uvnitř nebo na chladném místě.
9. Nevypouštějte Aiper z vody, protože by mohlo dojít k přehřátí.
10. Zapečetěnou pohonnou soupravu Aiper smí demontovat pouze certifikovaní odborníci.
11. Nepoužívejte zařízení a bazénovou filtraci současně.
12. Při práci v blízkosti bazénu si dávejte pozor na kroky a udržujte rovnováhu.

13. Zařízení neupouštějte, nepropichujte obal ani jej nijak úmyslně nepoškozujte, protože tím můžete přijít o záruku.
14. Při vkládání zařízení do vody musí přední část přístroje směřovat nahoru a nikdy by neměla být umístěna vzhůru nohama nebo vhozena do bazénu.
15. Nenabíjejte zařízení, pokud je nabíjecí port mokrý.
16. Nepoužívejte současně zařízení Aiper a jiný bazénový odpěňovač.
17. Solární panel neumývejte tlakovou myčkou, mohlo by dojít k jeho poškození.
18. Když je zařízení v provozu, nevkládejte ruce do žádné části zařízení, protože by mohlo dojít k poranění.

Před použitím zařízení si pečlivě přečtěte tento návod k použití.

1. Struktura

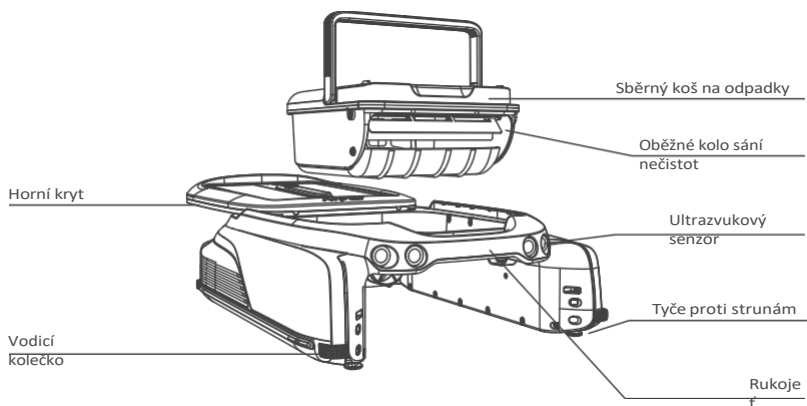
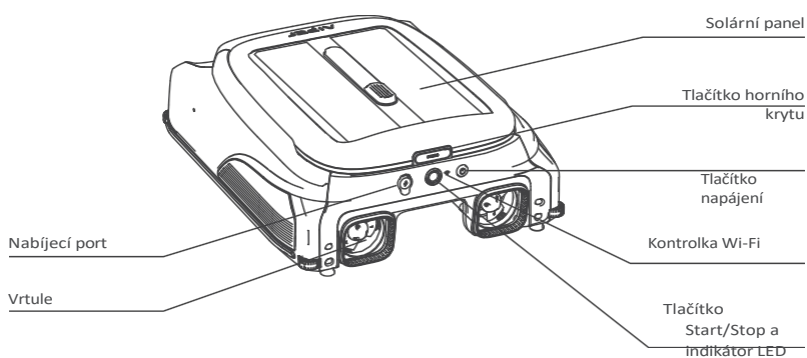

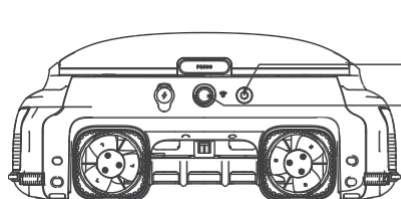

Tlačítko napájení:
Stisknutím a podržením tlačítka napájení na 2 sekundy zařízení zapnete/vypnete.

Tlačítko Start/Stop a LED indikátor:
Stiskněte jednou: Spuštění/ukončení čištění
Stisknutím a podržením tlačítka napájení po dobu 10 sekund obnovíte tovární nastavení.

Indikátor LED:

Stav	Indikátor LED	Význam
Pracovní stránky	Pevné modré světlo	Zařízení funguje normálně a nabíjí se prostřednictvím solárního panelu.
	Pomalou blikající modré světlo	Zařízení funguje normálně, ale nenabíjí se prostřednictvím solárního panelu.
	Plná žlutá světla	Vybitá baterie. Zařízení pracuje přerušovaně a nabíjí se prostřednictvím solárního panelu.
	Pomalou blikající žluté světlo	Vybitá baterie. Přístroj funguje přerušovaně, ale nenabíjí se prostřednictvím solárního panelu.
	Blikající červené světlo	Došlo k závadě (podrobnosti naleznete v části Řešení problémů).
	Vypnuté světlo	Vypnuto.
Nabíjení adaptéru	Pevné modré světlo	Baterie je plně nabitá.
	Pulzující modré světlo	Probíhá nabíjení, úroveň nabití baterie je vyšší než 30 %.
	Pulzující žluté světlo	Probíhá nabíjení, úroveň nabití baterie je nižší než 30 %.
	Pulzující červené světlo	Probíhá nabíjení. Úroveň nabití baterie je příliš nízká na to, aby zařízení mohlo fungovat.

Kontrolka Wi-Fi:

Stav kontrolky Wi-Fi	Význam
Blikající modré světlo Trvalé modré světlo	Spuštění konfigurace sítě / probíhá konfigurace sítě.
Blikající modré světlo	Připojení k síti.
Trvalé modré světlo	Síť není připojena.

2. Specifikace a pracovní podmínky

1. Velikost bazénu:	Toto zařízení funguje ve většině domácích bazénů, s výjimkou nekonečných bazénů a bazénů ze skla.
2. Vstup nabíječky:	100-240V,60/50Hz,0.8A
3. Výstup nabíječky:	12,6 V/1,8 A
4. Doba nabíjení:	4 hodiny
5. Výdrž baterie:	Až 10 hodin
6. Stupeň krytí IP:	IPX7 Vodotěsnost
7. Baterie:	4000 mAh
8. Napětí akumulátoru:	10,8 V
9. Hloubka počasí:	Nad 7 palců
10. Frekvenční rozsah:	2412 ~ 2484 MHz
11. Maximální vysílací výkon na rádiové frekvenci:	20,5 dBm

POZOR:

Bazénový odpeňovač Aiper se nejlépe používá v níže uvedených podmínkách vody.

- Teplota: Hodnota pH: 7,0-7,4
- Chlór: Chlor: maximálně 4 ppm
- NaCl: Maximálně 6500 ppm
-

3. Operace

A. Používání tyčí proti natahování

- Kdy použít: Pokud jsou v bazénu mělké schody nebo jiné konstrukce, může se skimmer na těchto překážkách zaseknout. Abyste tomu zabránili, můžete nastavit vestavěné tyče proti uvíznutí.
- Jak používat: Stiskněte horní tlačítko na krytu tyče a stáhněte tyče dolů. Nastavujte je po dvojicích - obě přední a/nebo obě zadní, aby bylo zařízení vyvážené. Chcete-li tyče vrátit do pouzdra, stiskněte související tlačítko a zatlačte na tyče nahoru, dokud se nezajistí na svém místě.

Velký obrázek uzemňovací tyče

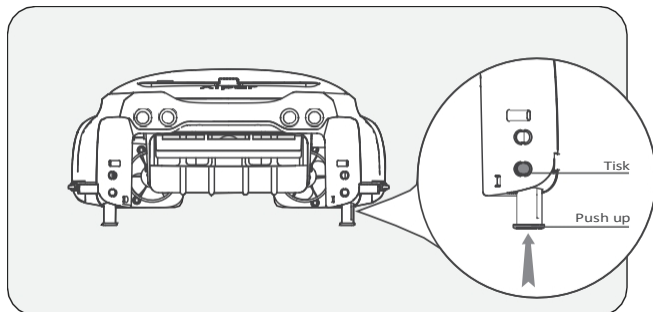

B. Nabíjení

K dispozici jsou dva způsoby nabíjení:

- 1) Solární nabíjení: Po zapnutí zařízení umístěte na sluneční světlo a zařízení se automaticky nabije.
- 2) Nabíjení pomocí adaptéru: Bez dostatečného slunečního světla nemusí být solární panel vašeho zařízení účinný při nabíjení. Nabíjecí port na zařízení vám umožní mít vždy kontrolu nad čistotou a poskytne vám alternativní způsob nabíjení.

Poznámky:

- Pokud se zařízení při prvním použití po stisknutí a podržení tlačítka napájení po dobu 2 sekund nezapne, nejprve jej nabijte pomocí stejnosměrného adaptéru.
- Nabíjení adaptérem stejnosměrného proudu: Při použití této metody se zařízení automaticky zapne a při odpojení adaptéru se vypne.
- Po úplném nabití nebo před použitím odpojte napájecí adaptér a zavřete kryt nabíjecího portu, aby se do zařízení nedostala voda.

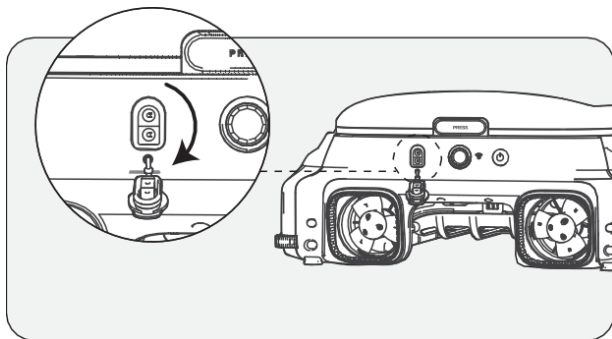

C. Zapnuto/vypnuto

- Zapnutí: Stiskněte a podržte tlačítko napájení po dobu 2 sekund.
- Vypnutí: Stiskněte a podržte tlačítko napájení po dobu 2 sekund.
- Když je zapnuto: Při dostatečném slunečním svitu bude solární panel nabíjet zařízení a zařízení přejde do pohotovostního režimu.
- Vypnutí zařízení: Solární panel přestane zařízení nabíjet.

⚠ Před zapnutím umístěte stroj na rovný povrch.

- Kontrolka LED bude při spuštění rychle blikat. Před ponořením stroje do vody počkejte, dokud kontrolka LED nezůstane trvale svítit.

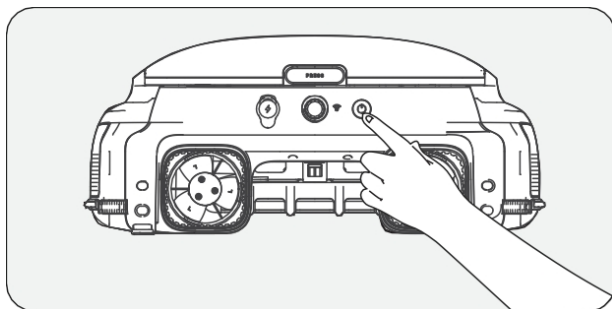

4. Konfigurace aplikací a sítě

- Chcete-li vzdáleně zobrazit a ovládat zařízení pomocí aplikace Aiper, zajistěte, aby bylo zařízení v dosahu s dostatečným pokrytím sítě, jinak může být vzdálený přístup nedostupný.
- Ovládání aplikací je volitelné a vyžaduje konfiguraci sítě pro přístup. Zařízení lze ovládat pro čištění bazénu bez připojení k aplikaci.

A. Stáhněte si aplikaci Aiper

Stáhněte si nebo aktualizujte aplikaci "Aiper" z obchodu App Store nebo Google Play.

B. Konfigurace sítě

- 1) Aplikace Aiper je kompatibilní s následujícími chytrými zařízeními:
 - Apple (iOS) Verze 12 a vyšší - iPhone, iPad.
 - Operační systémy Android verze 8.0 a vyšší.
- 2) Zkontrolujte, zda je vaše chytré zařízení (telefon/tablet) připojeno k domácí síti Wi-Fi.
- 3) Ujistěte se, že je v chytrém zařízení (telefonu/tabletu) povoleno připojení Bluetooth.
- 4) Ujistěte se, že váš router podporuje 2,4Ghz frekvenci Wi-Fi.
- 5) Pro lepší spojení se zařízením držte telefon v jeho blízkosti (do 20 stop).

C. Vytvoření účtu

- 1) Při prvním použití aplikace Aiper klepněte na tlačítko "Přihlásit se" na přihlašovací stránce a vytvořte si účet.
- 2) Zvolte svůj region, zadejte svůj e-mail a pokračujte klepnutím na tlačítko "Pokračovat".
- 3) Podle pokynů na stránce zadejte ověřovací kód v e-mailu a nastavte heslo k účtu.
- 4) Klepnutím na "Potvrdit" a souhlasem s uživatelskou smlouvou a smlouvou o ochraně osobních údajů dokončete vytvoření účtu.

D. Přihlášení do aplikace

- 1) Klepnutím na tlačítko "Přihlásit se" na domovské stránce se přihlaste ke svému účtu.
- 2) Zadejte svůj e-mail a heslo a klepnutím na "Přihlásit" se přihlaste do aplikace Aiper.

E. Přidání zařízení/konfigurace sítě

Vyberte některou z následujících metod konfigurace sítě:

1) Přidávání přes Bluetooth

- Klepnutím na tlačítko "Přidat" v seznamu zařízení přidejte a propojte zařízení a spusťte konfiguraci sítě.
- Podle pokynů aplikace dokončete párování Bluetooth a poté spusťte konfiguraci sítě.

2) Přidání prostřednictvím kódu

- Pokud telefon nedokáže detekovat signál Bluetooth zařízení a zařízení se vám nepodaří přidat přes Bluetooth, můžete jej přidat přes Wi-Fi naskenováním jeho čárového kódu.

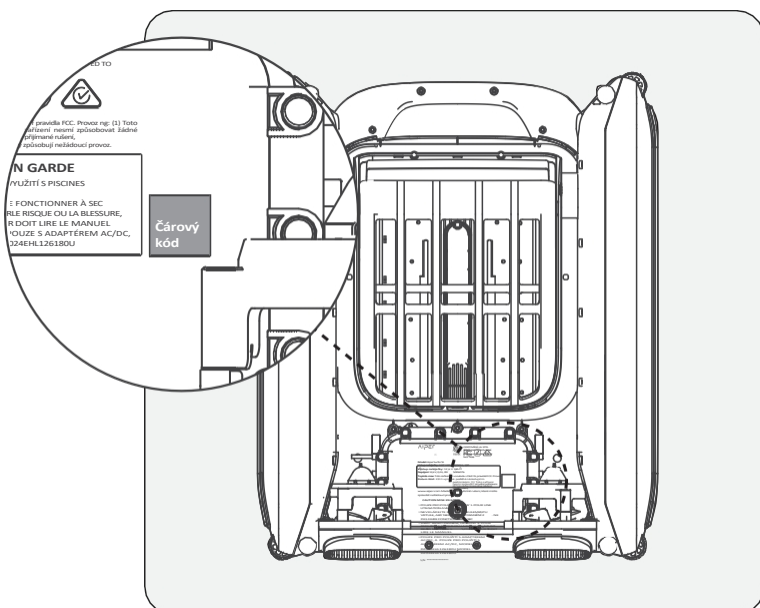

- Klepnutím na "Add via Code" (Přidat pomocí kódu) zahájíte konfiguraci zařízení k síti pomocí kódu.
- Podle pokynů naskenujte čárový kód na zařízení.
- Klepněte na "Nastavit nyní" a připojte se k Wi-Fi zařízení v nastavení systému podle pokynů aplikace.
- Po úspěšném připojení klepněte na tlačítko Další a spusťte konfiguraci sítě.

3) Ruční konfigurace

- Ruční konfigurace musí být dokončena do 10 minut od spuštění zařízení. V opačném případě bude nutné systém restartovat.
- Pokud se vám zařízení nepodaří přidat pomocí kódu QR, můžete typ zařízení vybrat ručně a přidat Wi-Fi zařízení.
- Klepnutím vyberte typ zařízení.
- Vyberte příslušný model zařízení a klepněte na možnost "Přidat".
- Klepněte na "Nastavit nyní" a připojte se k Wi-Fi zařízení v nastavení systému podle pokynů aplikace.
- Podle pokynů dokončete párování Bluetooth a poté spusťte konfiguraci sítě.

Řešení problémů s aplikacemi

<p>"Zařízení nebylo nalezeno"</p>	<p>Aplikace APP nemůže navázat spojení se zařízením.</p>	<ul style="list-style-type: none"> - Zkontrolujte, zda je zařízení zapnuté. - Ujistěte se, že připojení není v očekávání. Pokud indikátor LED bliká, resetujte zařízení Wi-Fi. - Zařízení je příliš daleko od směrovače. Upravte polohu směrovače nebo doma nainstalujte prodlužovač Wi-Fi, abyste zajistili pokrytí zařízení signálem Wi-Fi.
-----------------------------------	--	--

"Konfigurace sítě se nezdařila"

- Nesprávné heslo Wi-Fi.
- Wi-Fi je 5GHz.
- Signál sítě Wi-Fi je příliš slabý.

- Zařízení je příliš daleko od směrovače. Upravte polohu směrovače nebo doma nainstalujte prodlužovač Wi-Fi, abyste zajistili pokrytí zařízení signálem Wi-Fi.

5. Návod k obsluze

A. Automatický režim čištění

Když je zařízení zapnuté, stiskněte jednou tlačítko Start/Stop na zařízení nebo v aplikaci pro spuštění/ukončení režimu automatického čištění. V režimu automatického čištění pracuje zařízení automaticky a za slunečných dnů se bude nabíjet ze solárního panelu.

- Ve výchozím nastavení pracuje zařízení v režimu automatického čištění.

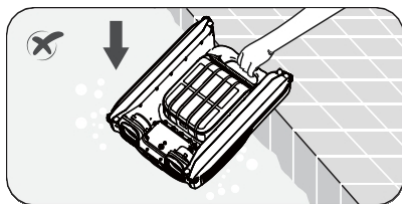
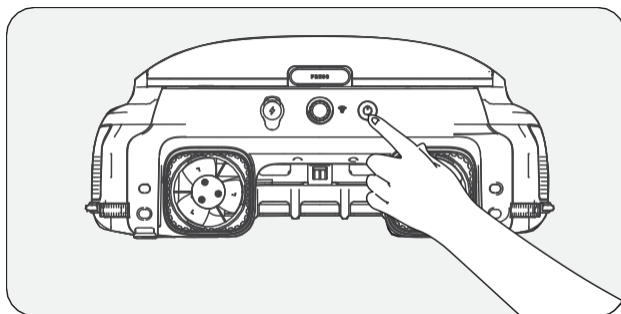

Chcete-li zařízení vyjmout z vody, můžete pomocí aplikace Aiper ručně navigovat zařízení k okraji bazénu a vyzvednout jej, nebo počkat, až zařízení dosáhne okraje bazénu, a zvednout jej za rukojeť.

C. Vzdálený režim (podporuje pouze provoz v aplikaci Aiper)

Pomocí dálkového režimu v aplikaci Aiper můžete ručně ovládat zařízení a pohybovat se dopředu, dozadu, doleva a doprava. Pokud v režimu Remote Mode zařízení po dobu tří minut nečinně pracuje, vrátí se do předchozího režimu.

D. Přerušovaný režim

Když je úroveň nabití baterie nízká, indikátor LED se rozsvítí žlutě. Zařízení bude pracovat s přestávkami a po obnovení stavu baterie bude pokračovat v provozu.

- **Důležité informace o přerušovaném režimu:** Pokud je sluneční světlo slabé a rychlost solárního nabíjení klesne pod míru využití energie zařízení, zařízení se automaticky vypne z důvodu nedostatečného výkonu. Není však třeba ručního zásahu.

Zařízení se samo dobije pomocí solárního panelu, jakmile druhý den opět vysvitne slunce, a automaticky obnoví provoz.

E. Zjištění teploty vody (dostupné pouze v aplikaci Aiper)

Po připojení zařízení k chytrému zařízení mohou uživatelé v aplikaci sledovat teplotu vody v bazénu.

F. Obnovení továrního nastavení

Chcete-li obnovit tovární nastavení, stiskněte a podržte tlačítko napájení po dobu 10 sekund. Tato akce vymaže všechna data ze zařízení, včetně síťových konfigurací a záznamů o čištění.

6. Údržba a skladování

Každé 2-3 dny vyčistěte sběrný koš na nečistoty, aby zařízení fungovalo s vysokou účinností.

A. Čištění sběrného koše na odpadky

- 1) Uchopte rukojeť zařízení a vyjměte jej z bazénu a položte jej na rovný povrch.

Jednou rukou držte rukojeť zařízení (abyste předešli zranění během provozu), druhou rukou stiskněte tlačítko na krytu solárního panelu a zatlačte kryt solárního panelu zpět.

- Vytáhněte kryt až na zadní konec, jinak by to ovlivnilo vyjmutí zásobníku na odpadky.
- Rukojeť sběrného koše se automaticky vysune. Nepřibližujte hlavu příliš blízko, abyste se vyhnuli zasažení vyskakovací rukojetí.

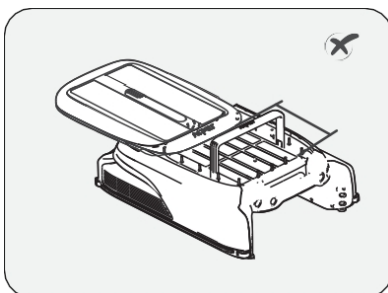
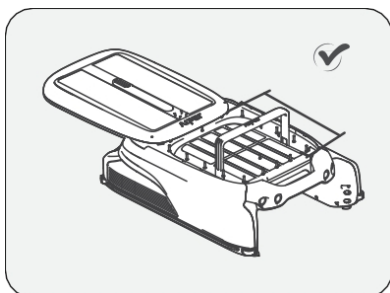

- 2) Zvedněte rukojeť sběrného koše na nečistoty a vyjměte jej ze zařízení. Vyprázdněte koš a vysokotlakou vodní pistolí nebo hadicí opláchněte koš na sběr nečistot, dokud nebude zcela čistý.

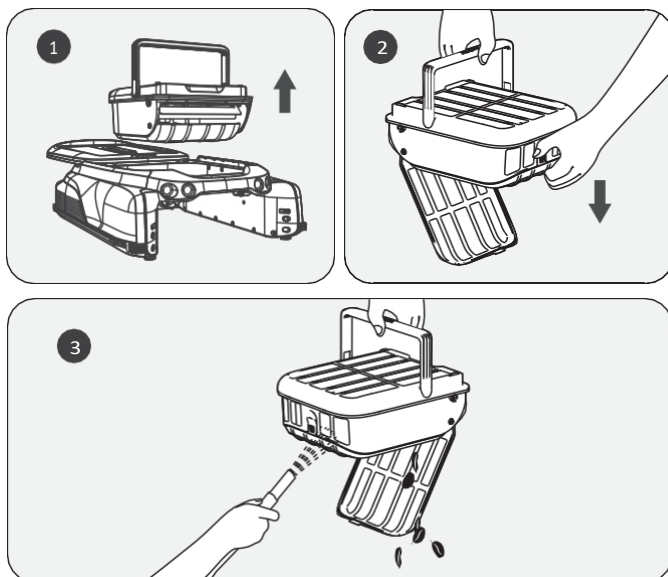

- 3) Vložte sběrný koš na nečistoty zpět do zařízení a zatlačte horní kryt do původní polohy. Ujistěte se, že je kryt zatlačen na místo, aby při zvedání nesklouzl.

Veźměte prosím na vědomí, že rukojeť na víku koše na odpadky se automaticky vrátí do původní polohy, když je horní kryt na místě.

B. Čištění solárního panelu

Na solárním panelu se mohou objevit bílé zbytky, což jsou chemické látky a minerály z vody v bazénu. Opláchněte zbytky na solárním panelu čistou vodou a otřete jej měkkým suchým hadříkem.

UPOZORNĚNÍ: Nepoužívejte vysokotlakou myčku ani žádný jiný nástroj ke škrábání solárního panelu, protože by mohlo dojít k poškození zařízení a ke ztrátě záruky.

C. Čištění ultrazvukového senzoru

K čištění ultrazvukového senzoru používejte měkký suchý hadřík, abyste zabránili jeho znečištění.

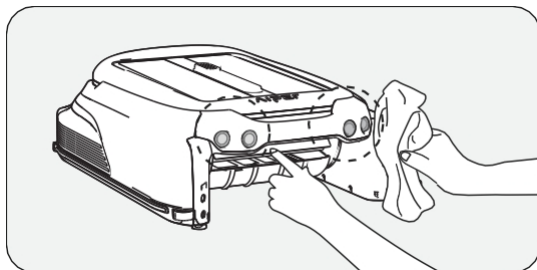

D. Čištění kolejniček

Pokud se horní kryt špatně posouvá, mohou být ve výsuvné liště nečistoty nebo zbytky. Opatrně přístroj otočte a opláchněte posuvnou lištu vysokotlakou vodní pistolí.

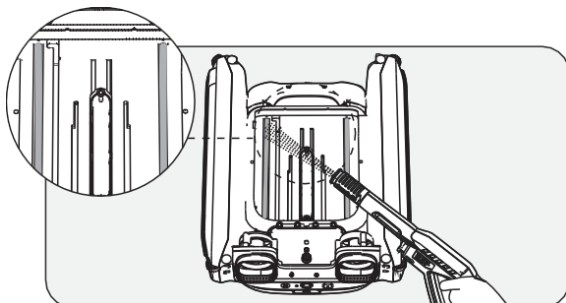

E. Uložení zařízení

Když přijde zima nebo když se odpěňovač nepoužívá déle než měsíc, můžete použít následující metody k pohlazení zařízení:

- 1). Ujistěte se, že zařízení není v režimu slabé baterie (indikátor LED svítí trvale modře).
- 2). Stisknutím a podržením tlačítka napájení na 2 sekundy jej vypnete.
- 3). Přístroj čistěte suchým hadříkem.
- 4). Skladujte v chladných, suchých a vnitřních prostorách mimo dosah vysokých teplot.
- 5). Před dalším použitím zařízení plně nabijte.
- 6). Abyste prodloužili životnost přístroje, můžete jej jednou za 2 měsíce nabít pomocí stejnosměrného adaptéru.

7. Řešení problémů

Poznámka: Solární panel může nabíjet zařízení pouze tehdy, když je zařízení zapnuté.

Při poruše zařízení bliká na zařízení červená kontrolka LED, bzučák a aplikace zobrazí poruchu. Poruchu se můžete pokusit odstranit podle pokynů v často kladených dotazech nebo výzev v aplikaci Aiper nebo se obrátit na poprodejní servis.

8. Balicí

NE.	Název	Model	Množství (ks)
1	Skimmer	Aiper Surfer S1/M1	1
2	Nabíječka	/	1
3	Uživatelská příručka	/	1
4	Sběrný koš na odpadky	/	1

9. Záruka

Tento výrobek prošel všemi testy kontroly kvality a bezpečnosti, které provedlo technické oddělení továrny.

1. Na tento výrobek se vztahuje záruka na baterii a motor od data zakoupení. Pro záruční podmínky platí právní předpisy příslušné země.
2. Tato záruka zaniká, pokud byl výrobek pozměněn, zneužit nebo opraven neoprávněnou osobou.
3. Záruka se vztahuje pouze na výrobní vady a nevztahuje se na škody vzniklé v důsledku nesprávného zacházení s výrobkem ze strany majitele.
4. Při reklamaci nebo opravě v záruční době je nutné předložit číslo objednávky nebo záznam.
5. Jedná se o dodatečnou záruku nabízenou společností AIPER INTELLIGENT SARL. na adrese 43-47 avenue de la Grande Armée, 75116 Paříž, Francie. Touto zárukou nejsou dotčeny bezplatné opravné prostředky pro nesoulad, které má spotřebitel podle zákona vůči prodávajícímu.
6. Záruka E-mail: service@aiper.com

Prohlášení o shodě (CE)



Společnost Aiper tímto prohlašuje, že tento výrobek splňuje všechny požadavky platných směrnic EU 2014/53/EU & 2011/65/EU & (EU) 2015/863 & (ES) č. 1907/2006. - Úplné znění prohlášení o shodě najdete na tomto QR kódu.

EU prohlášení o shodě si můžete vyžádat na níže uvedené adrese: AIPER INTELLIGENT SARL
43-47 avenue de la Grande Armée, 75116 Paříž, Francie



Points de collecte sur www.quefairedesdechets.fr
Privilégiez la réparation ou le don de votre appareil !



Points de collecte sur www.quefairedesdechets.fr
Privilégiez la réparation ou le don de votre appareil !



Tento symbol označuje, že s tímto výrobkem se nesmí nakládat jako s domovním odpadem. Místo toho se odevzdá na příslušném sběrném místě pro recyklaci elektrických a elektronických zařízení.

Vielen Dank, dass Sie sich für Aiper entschieden haben.

Sie gehören jetzt zu einer großen Familie aus Millionen von Benutzern, die Aiper für die Pflege ihrer Pools vertrauen und den Komfort eines makellos sauberen Pools genießen.

Dieses Benutzerhandbuch unterstützt Sie bei der Wartung Ihres Aiper Pool-Skimmers und stellt dadurch sicher, dass Sie ihn in den kommenden Jahren mit höchster Effizienz betreiben können. Bitte nehmen Sie einige Minuten, um dieses Handbuch durchzulesen.

Wenn Sie Fragen haben sollten, besuchen Sie bitte unsere Website unter www.aiper.com und wenden Sie sich an unser Kundendienstteam, um Unterstützung oder weitere Informationen zu erhalten.

Aiper-Kundendienst:

E-mail: service@aiper.com

Facebook: [@AiperOfficial](https://www.facebook.com/AiperOfficial)



Suchen nach
Videoanleitung



Naskenujte QR
-Code, um Kundensupport
zu erhalten.

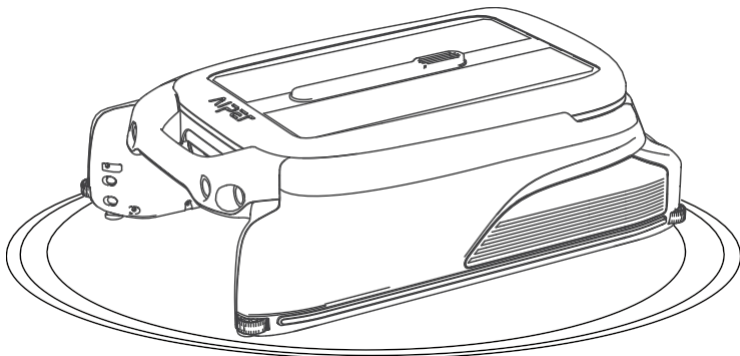

Deutsch

INHALT

Wichtige Sicherheitsvorkehrungen -----	25
1. Aufbau -----	27
2. Spezifikationen und Betriebsbedingungen-	29
3. Betrieb -----	30
4. Konfigurace aplikace a síť-----	33
5. Bedienungsanweisung-----	36
6. Wartung und Aufbewahrung -----	38
7. Lösungen zur Fehlerbehebung (Řešení k odstranění chyb) -----	42
8. Häufige Fehler -----	42
9. Gewährleistung -----	43

Wichtige Sicherheitsvorkehrungen

Bitte lesen Sie dieses Handbuch sorgfältig durch und verwenden Sie Ihr Aiper Gerät laut Anweisungen im Handbuch. Aiper ist nicht für jegliche Verluste oder Verletzungen haftbar, die durch eine unsachgemäße Verwendung dieses Geräts verursacht wurden.

Umre Ihre Sicherheit und die optimale Leistung dieses Geräts zu gewährleisten, lesen und befolgen Sie bitte die folgenden Hinweise.

1. Sie dürfen Ihr Aiper Gerät nicht nutzen, während sich Personen oder Tiere im Pool befinden.
2. Schalten Sie das Gerät aus, wenn es nicht in Gebrauch ist oder Wartungsarbeiten ausgeführt werden.
3. Erlauben Sie unter keinen Umständen Kindern, während des Betriebs auf dem Gerät zu sitzen. Bitte beaufsichtigen Sie Kinder, wenn sie sich in der Umgebung eines in Nutzung befindlichen Aiper aufhalten.
4. Verwenden Sie nur von Aiper zugelassene Netzteile.
5. Das Netzkabel darf nur durch eine Elektrofachkraft oder die Aiper Kundenbetreuung ersetzt werden.
6. Es wird empfohlen, das Netzteil in eine Steckdosenleiste oder einen Überspannungsschutz und nicht direkt in eine Steckdose einzustecken.
7. Vergewissern Sie sich, dass Ihr Gerät ausgeschaltet und der Ladeanschluss trocken ist, bevor Sie es über das Netzteil aufladen. Während des Aufladens sollte Ihr Aiper in einem kühlen und gut belüfteten Bereich aufbewahrt werden. Decken Sie Ihren Aiper während des Aufladens nicht ab, da dies zur Überhitzung von Komponenten führen kann.
8. Bewahren Sie das Gerät in einem Innenraum oder an einem kühlen Ort auf, wenn es nicht verwendet wird.
9. Betreiben Sie Ihren Aiper nicht außerhalb des Wassers, da dies zu Überhitzung führen könnte.
10. Nur zugelassene Fachkräfte dürfen den versiegelten Antriebssatz Ihres Aiper zerlegen.

11. Betreiben Sie das Gerät nicht gleichzeitig mit einem Poolfilter.
12. Achten Sie beim Arbeiten am Poolrand darauf, wo Sie Ihre Füße absetzen, und verlieren Sie nicht das Gleichgewicht.
13. Sie dürfen das Gehäuse nicht fallen lassen, durchbohren oder das Gerät absichtlich beschädigen, da dies zum Garantieverlust führen würde.
14. Wenn Sie Ihr Gerät im Wasser absetzen, muss die Vorderseite des Geräts nach oben zeigen. Es darf nie umgedreht im Wasser platziert oder in den Swimmingpool geworfen werden.
15. Laden Sie das Gerät nicht auf, während der Ladeanschluss nass ist.
16. Verwenden Sie nicht Ihr Aiper Gerät und einen anderen Pool Skimmer gleichzeitig.
17. Waschen Sie das Solarpanel nicht mit einem Hochdruckreiniger, da dies das Panel beschädigen könnte.
18. Wenn das Gerät läuft, dürfen Sie nicht mit den Händen beliebige Teile des Geräts berühren, da dies zu Verletzungen führen könnte.

Bitte lesen Sie dieses Benutzerhandbuch vor der Benutzung des Geräts sorgfältig durch.

1. Aufbau

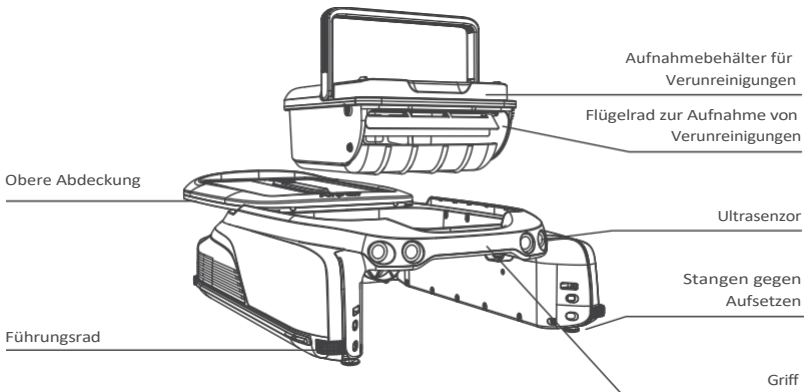
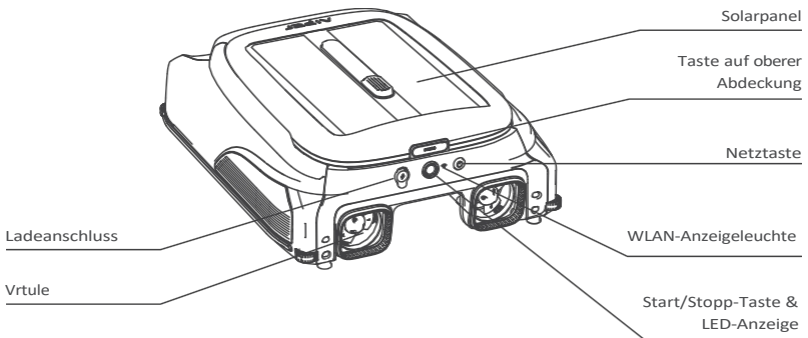

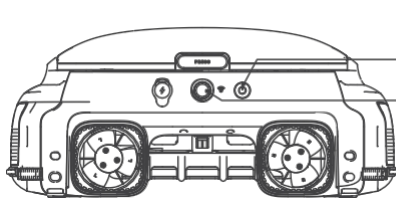

- Netzta**ste:
Halten Sie die Netztaste 2 Sekunden lang gedrückt, um das Gerät ein-/auszuschalten.
- Start/Stop**p-Taste & LED-Anzeige:
Einmal drücken: Reinigen starten/stoppen
Halten Sie die Taste 10 Sekunden lang gedrückt, um die Werkseinstellungen wiederherzustellen.

LED-Anzeige

Stav	LED-Anzeige	Bedeutung
In Betrieb	Leuchtet durchgehend blau	Das Gerät funktioniert ordnungsgemäß und wird durch das Solarpanel aufgeladen.
	Blinkt langsam blau	Das Gerät funktioniert ordnungsgemäß, wird aber nicht durch das Solarpanel aufgeladen.
	Leuchtet durchgehend gelb	Akkustand niedrig. Das Gerät funktioniert mit Unterbrechungen und wird durch das Solarpanel aufgeladen.
	Blinkt langsam gelb	Akkustand niedrig. Das Gerät funktioniert mit Unterbrechungen, wird aber nicht durch das Solarpanel aufgeladen.
	Blinkt rot	Ein Fehler ist aufgetreten (siehe die Lösungen zur Fehlerbehebung für Details).
	Leuchte aus	Ausgeschaltet.
Laden durch Netzteil	Leuchtet durchgehend blau	Der Akku ist vollständig geladen.
	Pulsiert blau	Aufladen erfolgt, Akkustand oberhalb von 30%.
	Pulsiert gelb	Aufladen erfolgt, Akkustand unterhalb von 30%.
	Pulsiert rot	Laden erfolgt. Der Akkustand ist für den Betrieb des Geräts zu niedrig.

WLAN-Anzeigeleuchte:

Status der WLAN-Leuchte	Bedeutung
Blinkt blau	Netzwerkkonfiguration beginnt/Netzwerkkonfiguration läuft.
Leuchtet durchgehend blau	Netzwerk verbunden.
Aus	Netzwerk nicht verbunden.

2. Spezifikationen und Betriebsbedingungen

1. Poolgröße: Das Gerät funktioniert in den meisten privaten Swimmingpools, mit Ausnahme von Infinitypools aus Glas.
2. Eingang Ladegerät: 100-240 V, 60/50 Hz, 0,8 A
3. Ausgang Ladegerät: 12,6V/1,8A
4. Doba trvání: 4 hodiny
5. Akkuleistung: Vydržet do 10 hodin
6. IP-Schutzklasse: IPX7 Wasserfest
7. Akkupack: 4000 mAh
8. Spannung Akkupack: 10,8V
9. Rozsah vody: über 18 cm (7 Zoll)
10. Frekvenční rozsah: 2412 ~ 2484 MHz
11. Maximální vysokofrekvenční záření: 20,5 dBm

VORSICHT:

Ihr Aiper Pool-Skimmer wird idealerweise bei den unten genannten Wasserbedingungen verwendet.

- Teplota: 10-35 °C
- pH-Wert: 7,0-7,4
- Chlor: maximálně 4 ppm
- NaCl: maximálně 6500

ppm

3. Betrieb

A. Verwendung der Stangen gegen Aufsetzen

- Einsatzzweck: V případě, že se v bazénu nacházejí jiné struktury, hängt der Skimmer möglicherweise an diesen Hindernissen fest. Sie können die eingebaute Stangen gegen Aufsetzen einstellen, um dies zu verhindern.
- Verwendungsweise: V případě, že se jedná o zařízení, které se používá k montáži, je třeba provést následující úkony: Drücken Sie auf die obere Taste auf dem Stangegehäuse und ziehen Sie die Stangen nach unten. Stellen Sie sie paarweise ein - beide vorn und/oder beide hinten, damit das Gerät ausbalanciert bleibt. Um die Stangen in ihr Gehäuse zurückzuschieben, drücken Sie auf die entsprechende Taste und drücken Sie die Stangen nach oben, bis sie verriegeln.

Große Abbildung der Stange gegen Aufsetzen

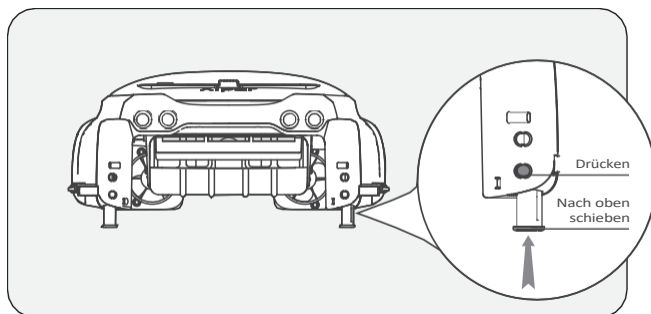

Aufladen

Es stehen zwei Auflademethoden zur Verfügung:

- 1) Solarladung: V případě, že se zařízení nachází na místě, kde má používat, je nutné jej automaticky vypnout.
- 2) Laden über Netzteil: Ohne ausreichend Sonnenlicht ist mit dem Solarpanel Ihres Geräts unter Umständen kein effizientes Aufladen möglich. Mit dem Ladeanschluss am Gerät können Sie jederzeit auch ohne Sonnenschein reinigen und erhalten eine alternative Auflademethode.

Hinweise:

- Aufladen mit Netzteil: Das Gerät schaltet sich bei Verwendung dieser Methode automatisch ein und wird beim Ausstecken des Netzteils wieder ausgeschaltet.
- Stecken Sie nach dem vollständigen Aufladen oder vor der Verwendung das Netzteil aus und schließen Sie die Abdeckung des Ladeanschlusses, um Wassereintritt in das Gerät zu verhindern.
- Wenn sich das Gerät nicht einschaltet, wenn bei der ersten Verwendung die Netztaaste 2 Sekunden lang gedrückt wird, laden Sie das Gerät bitte erst mit dem Netzteil auf.

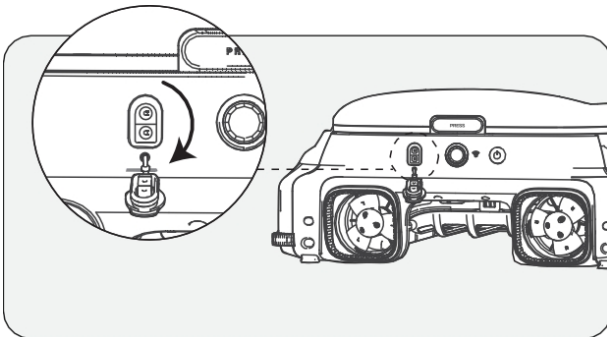

C. Ein/Aus

- Einschalten: Halten Sie die Netztaсте 2 Sekunden lang gedrückt.
- Ausschalten: Halten Sie die Netztaсте 2 Sekunden lang gedrückt.
- Im eingeschalteten Zustand: V případě, že je přístroj v pohotovostním režimu, je v pohotovostním režimu.
- Ausschalten des Geräts: V případě, že je zařízení připojeno k síti, je třeba jej odpojit od sítě a Solarpanel není více nainstalován.

⚠ Stellen Sie das Gerät vor dem Einschalten auf einer ebenen Oberfläche ab.

- Beim Einschalten blinkt die LED-Leuchte schnell. Warten Sie, bis die LED-Leuchte dauerhaft ein ist, bevor Sie das Gerät in Wasser eintauchen.

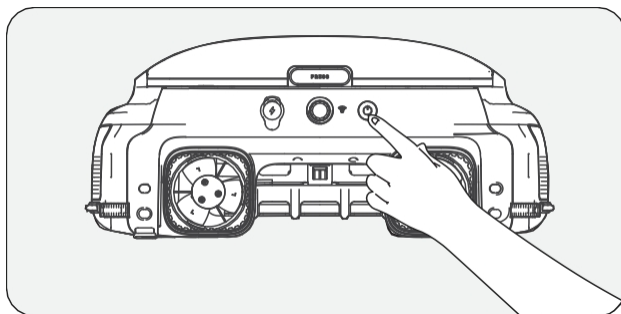

4. Konfigurace aplikace a síť

- Um Ihr Gerät mit der Aiper App von einem entfernten Standort aus zu sehen und zu bedienen, muss es sich innerhalb eines Bereichs mit ausreichender Netzabdeckung befinden, da anderenfalls der Remote-Zugriff möglicherweise nicht verfügbar ist.
- Die Steuerung über App ist optional und erfordert für den Zugriff eine Netzwerk-Konfiguration. Das Gerät kann ohne App-Konnektivität für die Poolreinigung betrieben werden.

A. Applikace Aiper App herunterladen

- Laden Sie die Aiper App aus dem App Store oder Google Play Store herunter oder aktualisieren Sie sie.

B. Netzwerk-Konfiguration

- 1) Die Aiper App ist mit den folgenden smarten Geräten kompatibel:
 - Apple (iOS) Verze 12 a vyšší - iPhone, iPad.
 - Android verze 8.0 a vyšší.
- 2) Zjistěte si, zda je vaše chytré zařízení (telefon/tablet) propojeno s WLAN-Netzwerk Ihres Zuhauses/Pool.
- 3) Vergewissern Sie sich, dass an Ihrem smarten Gerät (Telefon/Tab-let) Bluetooth aktiviert wurde.
- 4) Vergewissern Sie sich, dass Ihr Router die WLAN Frequenz 2,4 GHz unterstützt.
- 5) Držte telefon v blízkosti zařízení (do vzdálenosti 6 metrů od země), abyste dosáhli co nejlepšího spojení se zařízením.

C. Ein Konto erstellen

- 1) Wenn Sie die Aiper App erstmals verwenden, tippen Sie auf die Schaltfläche "Anmelden" auf der Anmeldeseite, um ein Konto zu erstellen.
- 2) Wählen Sie Ihre Region aus, geben Sie Ihre E-Mail ein und tippen Sie auf "Fortsetzen", um den Vorgang fortzusetzen.
- 3) Folgen Sie den Aufforderungen auf der Seite, um den Prüfcode in der E-Mail einzugeben und Ihr Kennwort für das Konto festzulegen.
- 4) Tippen Sie auf "Bestätigen" und stimmen Sie der Endbenutzer-Lizenzvereinbarung und der Datenschutzvereinbarung zu, um die Kontoerstellung abzuschließen.

D. Bei der App anmelden

- 1) Tippen Sie auf die Schaltfläche "Anmelden" auf der Startseite, um sich an Ihrem Konto anzumelden.
- 2) Geben Sie Ihre E-Mail und Ihr Kennwort ein und tippen Sie dann auf "Anmelden", um sich an der Aiper App anzumelden.

E. Gerät hinzufügen/Netzwerk konfigurieren

Wählen Sie eine der folgenden Methoden für die Netzwerk-Konfiguration aus:

1) Hinzufügen über Bluetooth

- Tippen Sie auf die Schaltfläche "Hinzufügen" in der Geräteliste, um das Gerät hinzuzufügen und zu verknüpfen, und starten Sie die Netzwerk-Konfiguration.
- Folgen Sie den Aufforderungen in der App, um die Bluetooth Kopplung abzuschließen, und starten Sie dann die Netzwerk-Konfiguration.

2) Hinzufügen über Code

- Wenn Ihr Telefon nicht das Bluetooth-Signal des Geräts erkennen kann und Sie das Gerät nicht über Bluetooth hinzufügen können, dann haben Sie die Möglichkeit, das WLAN des Geräts durch Scannen des Barcodes hinzuzufügen.

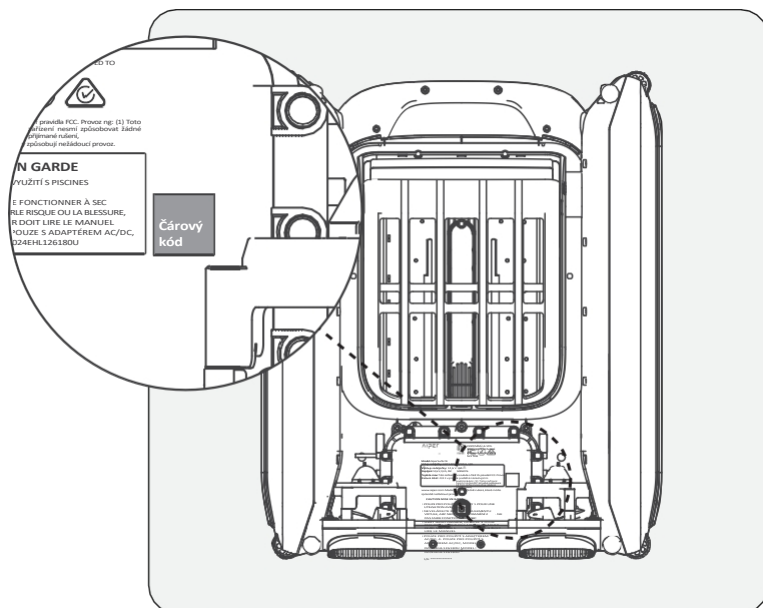

- Tippen Sie auf "Über Code hinzufügen", um mit der Konfiguration Ihres Geräts für die Netzwerkverbindung über Code zu beginnen.
- Folgen Sie den Anweisungen, um den Barcode auf dem Gerät zu scannen.
- Tippen Sie auf "Jetzt einstellen" und stellen Sie durch Befolgen der Anweisungen in der App eine Verbindung mit dem WLAN des Geräts in den Systemeinstellungen her.
- Nach der erfolgreichen Verbindung tippen Sie auf Weiter, um die Netzwerk-Konfiguration zu beginnen.

3) Manuelle Konfiguration

- Die manuelle Konfiguration muss innerhalb von 10 Minuten nach dem Einschalten des Geräts abgeschlossen werden. Anderenfalls muss das System neu gestartet werden.
- Wenn Sie das Gerät nicht über den QR-Code hinzufügen können, haben Sie die Möglichkeit, den Gerätetyp manuell auszuwählen, um das WLAN des Geräts hinzuzufügen.
- Tippen Sie zum Auswählen des Gerätetyps.
- Wählen Sie das entsprechende Gerätemodell aus und tippen Sie auf "Hinzufügen".
- Tippen Sie auf "Jetzt einstellen" und stellen Sie durch Befolgen der Anweisungen in der App eine Verbindung mit dem WLAN des Geräts in den Systemeinstellungen her.
- Folgen Sie den Aufforderungen, um die Bluetooth-Kopplung abzuschließen, und starten Sie dann die Netzwerk-Konfiguration.

Fehlerbehebung in der App

<p>"Gerät nicht gefunden"</p>	<p>Die APP kann keine Verbindung mit dem Gerät herstellen.</p>	<ul style="list-style-type: none"> – Vergewissern Sie sich, dass das Gerät eingeschaltet ist. – Vergewissern Sie sich, dass die Verbindung bereits hergestellt wurde. Wenn die LED-Anzeige blinkt, setzen Sie das WLAN des Geräts zurück. – Das Gerät ist zu weit von Ihrem Router entfernt. Passen Sie die Position Ihres Routers an oder installieren Sie zuhause einen WLAN Extender, um die WLAN Abdeckung für das Gerät sicherzustellen.
<p>"Netzwerk-Konfiguration fehlgeschlagen"</p>	<ul style="list-style-type: none"> – Falsches WLAN-Kennwort. – WLAN ist 5 GHz. – WLAN-Netzwerksignal ist zu schwach. 	<ul style="list-style-type: none"> – Das Gerät ist zu weit von Ihrem Router entfernt. Passen Sie die Position Ihres Routers an oder installieren Sie zuhause einen WLAN-Extender, um die WLAN Abdeckung für das Gerät sicherzustellen.

5. Bedienungsanweisung

A. Automatischer Reinigungsmodus

Wenn das Gerät eingeschaltet ist, drücken Sie die Start/Stopp-Taste einmal auf dem Gerät oder in der App, um den automatischen Reinigungsmodus zu starten/zu stoppen. Im automatischen Reinigungsmodus wird das Gerät automatisch betrieben und an sonnigen Tagen durch das Solarpanel geladen.

- Standardmäßig wird das Gerät im automatischen Reinigungsmodus betrieben.

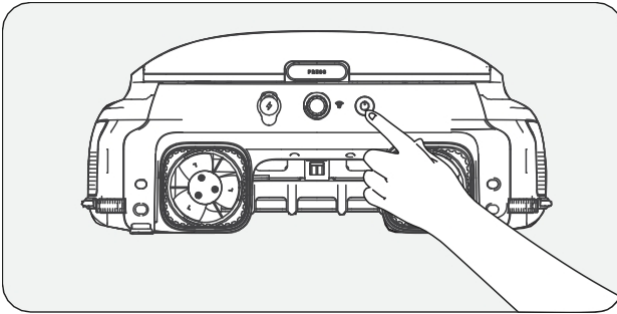

B. Das Gerät im Pool platzieren

Platzieren Sie das Gerät vorsichtig horizontal auf der Wasseroberfläche, wobei das Solarpanel nach oben zeigt.

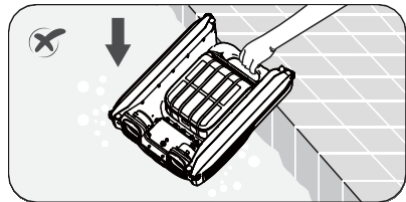

Um das Gerät aus dem Wasser zu entfernen, können Sie das Gerät mithilfe der Aiper App manuell zum Rand Ihres Pools steuern, um es dort herauszunehmen. Sie können auch warten, bis das Gerät den Rand Ihres Pools erreicht, und es dann am Griff herausheben.

C. Fernsteuermodus (Betriebsart wird nur innerhalb der Aiper App unterstützt)

Sie können den Fernsteuermodus in der Aiper App verwenden, um das Gerät manuell vorwärts, rückwärts, nach links und nach rechts zu steuern. Wenn das Gerät im Fernsteuermodus drei Minuten lang inaktiv ist, kehrt es in seinen vorherigen Modus zurück.

D. Intermittierender Modus

Bei niedrigem Akkustand wird die LED-Anzeige gelb. Beim Gerätebetrieb treten Unterbrechungen auf und das Gerät setzt seinen Betrieb fort, sobald wieder ein ausreichender Akkustand erreicht wurde.

- **Wichtige Information zum intermittierenden Modus:** Wenn bei schwachem Sonnenlicht die Solarladeleistung des Geräts geringer ist als sein Stromverbrauch, schaltet sich das Gerät aufgrund von unzureichender Akkuleistung automatisch aus. Allerdings ist kein manueller Eingriff nötig.

Das Gerät lädt sich mit dem Solarpanel selbst auf, sobald die Sonne wieder scheint, und nimmt den Betrieb automatisch wieder auf.

E. Zjištění teploty vody (pouze v aplikaci Aiper App)

Wenn das Gerät mit Ihrem smarten Gerät verbunden ist, können die Benutzer die Wassertemperatur ihrer Pools innerhalb der App abrufen.

F. Werkseinstellungen wiederherstellen

Um die Werkseinstellungen wiederherzustellen, halten Sie die Netztaaste 10 Sekunden lang gedrückt. Diese Aktion löscht alle Daten aus dem Gerät, einschließlich Netzwerk-Konfigurationen und Reinigungsdaten.

6. Wartung und Aufbewahrung

Leeren und reinigen Sie den Aufnahmebehälter für Verunreinigungen alle 2-3 Tage, damit das Gerät mit hoher Effizienz läuft.

A. Reinigen des Aufnahmebehälters für Verunreinigungen

- 1) Ergreifen Sie das Gerät am Griff, um es aus dem Pool herauszuheben, und platzieren Sie es auf einer ebenen Oberfläche. Halten Sie den Gerätegriff mit einer Hand (um sich während des Vorgangs nicht zu verletzen), drücken Sie die Taste auf der Abdeckung des Solarpanels mit der anderen Hand und schieben Sie die Abdeckung des Solarpanels zurück.
- Ziehen Sie die Abdeckung zum hinteren Ende, anderenfalls beeinträchtigt sie die Entnahme des Behälters für Verunreinigungen.
 - Der Griff des Aufnahmebehälters für Verunreinigungen klappt automatisch hoch. Halten Sie Ihren Kopf nicht zu nah an den Griff, damit Sie nicht durch den hochklappenden Griff getroffen werden.

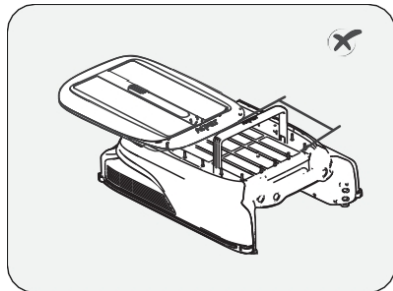
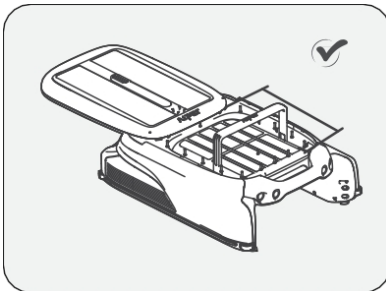

- 2) Heben Sie den Griff des Aufnahmebehälters für Verunreinigungen an, um ihn aus dem Gerät zu entnehmen. Leeren Sie den Behälter und spülen Sie ihn mit einem Hochdruckreiniger oder Schlauch durch, bis der Aufnahmebehälter für Verunreinigungen vollständig sauber ist.

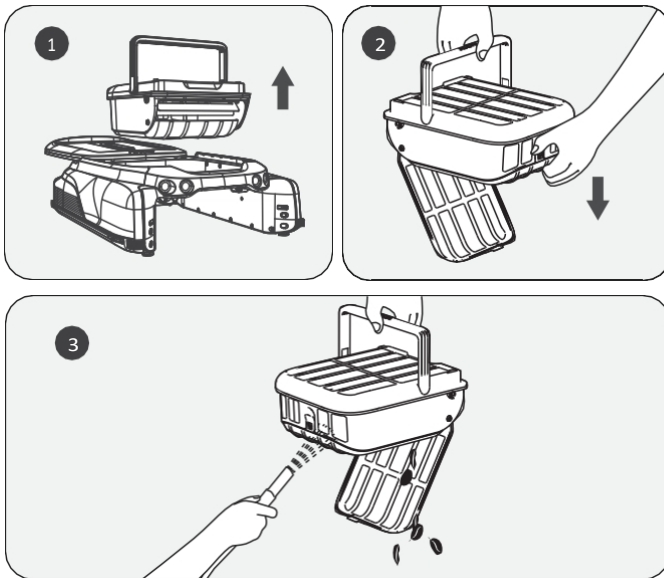

- 3) Setzen Sie den Aufnahmebehälter für Verunreinigungen in das Gerät zurück und drücken Sie die obere Abdeckung wieder in ihre ursprüngliche Position. Vergewissern Sie sich, dass die Abdeckung fest an ihrem Ort sitzt, damit sie beim Anheben nicht rutscht.

Bitte beachten Sie, dass der Griff auf der Abdeckung des Aufnahmebehälters für Verunreinigungen automatisch in seine ursprüngliche Position zurückkehrt, wenn die obere Abdeckung eingesetzt wurde.

B. Reinigen des Solarpanels

Möglicherweise sehen Sie einige weiße Rückstände auf dem Solarpanel, bei denen es sich um Chemikalien und Mineralien aus dem Wasser Ihres Pools handelt. Spülen Sie die Rückstände auf dem Solarpanel mit sauberem Wasser ab und wischen Sie es mit einem weichen, trockenen Tuch sauber.

VAROVÁNÍ: Verwenden Sie keinen Hochdruckreiniger oder ein anderes Werkzeug zum Abkratzen des Solarpanels, da dies das Gerät beschädigen und Ihre Garantie ungültig machen könnte.

C. Reinigen des Ultraschallsensors

Verwenden Sie ein weiches, trockenes Tuch zum Reinigen des Ultraschallsensors, damit er nicht durch Schmutz blockiert wird.

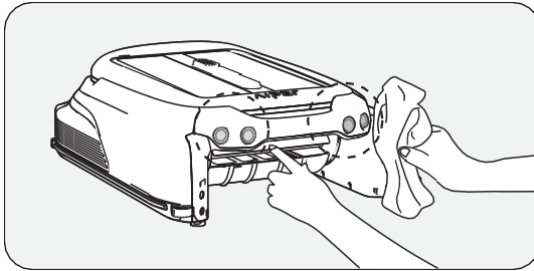

D. Reinigen der Gleitschienen

Wenn die obere Abdeckung nur mit hohem Kraftaufwand geschoben werden kann, befinden sich möglicherweise Schmutz oder Verunreinigungen in der Gleitschiene. Drehen Sie das Gerät vorsichtig um und spülen Sie die Gleitschiene mit einem Hochdruckreiniger durch.

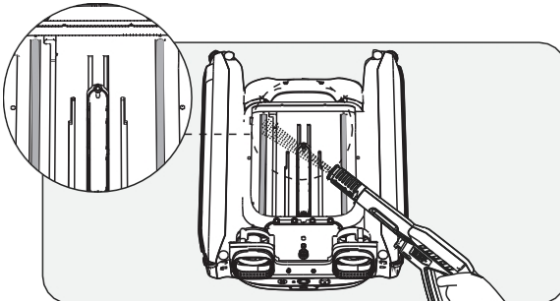

E. Lagern Ihres Geräts

Wenn der Winter kommt oder der Skimmer länger als einen Monat nicht verwendet wurde, können Sie die folgenden Methoden für das Lagern Ihres Geräts verwenden:

- 1). Vergewissern Sie sich, dass sich das Gerät nicht im Modus mit niedrigem Akkustand befindet (LED-Anzeige leuchtet ständig blau).
- 2). Halten Sie die Netztaste 2 Sekunden lang gedrückt, um das Gerät auszuschalten.
- 3). Reinigen Sie das Gerät mit einem trockenen Tuch.
- 4). Lagern Sie es in einem kühlen, trockenen Bereich in einem Innenraum, an dem keine hohen Temperaturen auftreten.
- 5).Laden Sie das Gerät vor der nächsten Verwendung vollständig auf.
- 6). Um die Lebensdauer des Geräts zu verlängern, können Sie einmal alle 2 Monate mit dem Netzteil aufladen.

7. Lösungen zur Fehlerbehebung

Hinweis: V případě, že je zařízení vyjmutο, může být solární panel připojen pouze tehdy, když je zařízení vyjmutο.

Wenn das Gerät eine Fehlfunktion aufweist, blinkt eine rote LED-Anzeigeleuchte auf dem Gerät, der Summer gibt einen Alarm aus und die App zeigt den Fehler an. Sie können versuchen, den Fehler laut Anweisungen im Handbuch oder Aufforderungen in der Aiper App zu beseitigen, oder sich an den Kundendienst wenden.

8. Packliste

NR.	Název	Modell	ANZ (Stk)
1	Skimmer	Aiper Surfer S1/M1	1
2	Ladegerät	/	1
3	Benutzerhandbuch	/	1
4	Aufnahmebehälter für Verunreinigungen	/	1

9. Gewährleistung

Dieses Produkt hat alle Qualitäts- und Sicherheitstests bestanden, die von der technischen Abteilung des Werks durchgeführt wurden.

1. Dieses Produkt wird mit einer Gewährleistung geliefert, die den Akku und den Motor Ihres Artikels ab dem Kaufdatum abdeckt. Es gelten die gesetzlichen Bestimmungen des jeweiligen Landes für die Gewährleistung.
2. Diese Garantie erlischt, wenn das Produkt verändert, missbraucht oder von nicht autorisierten Personen repariert wurde.
3. Die Garantie erstreckt sich nur auf Fabrikationsfehler und deckt keine Schäden ab, die durch unsachgemäße Handhabung des Produkts durch den Besitzer entstehen.
4. Bei Reklamationen oder Reparaturen während der Garantiezeit muss die Bestellnummer oder der Beleg vorgelegt werden.
5. Dies ist eine zusätzliche Gewährleistung, die von AIPER INTELLIGENT SARL, in 43-47 avenue de la Grande Armée, 75116 Paris, France, angeboten wird. Diese Gewährleistung beeinträchtigt nicht die kostenlosen Rechtsbehelfe wegen Vertragswidrigkeit, die der Verbraucher nach dem Gesetz gegenüber dem Verkäufer geltend machen kann.
6. Gewährleistung E-Mail: service@aiper.com

Prohlášení o shodě (CE)



Aiper erklärt hiermit, dass dieses Produkt allen Anforderungen der zutreffenden EU-Richtlinien 2014/35/EU (LVD); 2014/53/EU & 2011/65/EU & (EU) 2015/863 & (EC) No.1907/2006. entspricht - den vollständigen Text der Konformitätserklärung finden Sie unter diesem QR-Code.

EU prohlášení o shodě si můžete vyžádat na níže uvedené adrese: AIPER INTELLIGENT SARL
43-47 avenue de la Grande Armée, 75116 Paříž, Francie



Dieses Symbol auf dem Produkt gibt an, dass es nicht als Hausmüll zu behandeln ist. Es muss bei einer geeigneten Sammelstelle für das Recycling von Elektro- und Elektronikgeräten abgegeben werden.

Merci d'avoir choisi Aiper.

Vous venez de rejoindre une grande famille de millions d'utilisateurs qui font déjà confiance à Aiper pour prendre soin de leurs piscines et qui profitent du confort d'une eau toujours impeccable.

Tento návod k použití vám pomůže při údržbě vašeho čistícího robota Aiper a zajistí, že bude fungovat optimálně po celá léta. Veuillez prendre quelques minutes pour lire ce manuel.

Si vous avez la moindre question, rendez-vous sur notre site Web www.aiper.com et contactez l'équipe de notre service client pour obtenir de l'aide ou plus d'informations.

Service clientèle d'Aiper :

FR Bezplatná telefonní linka: +33 (800) 906-287

E-mail: service@aiper.com

Facebook: [@AiperOfficial](https://www.facebook.com/AiperOfficial)



Scannez pour accéder au guide vidéo



Scannez le code QR pour obtenir du support client.

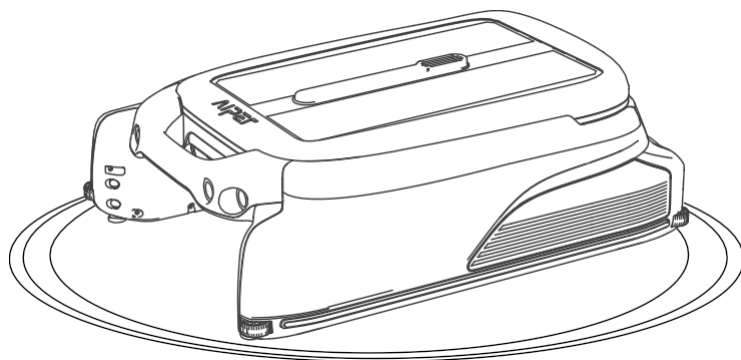

Français**SOMMAIRE**

Mesures de sécurité importantes-----	46
1. Struktura -----	48
2. Caractéristiques et conditions de fonctionnement-----	50
3. Fonctionnement -----	51
4. Konfigurace aplikace a síť	54
5. Návod k použití-----	57
6. Údržba a skladování -----	59
7. Solutions de dépannage -----	63
8. Obsah balení-----	63
9. Garantie -----	64

Mesures de sécurité importantes

Veuillez lire attentivement ce manuel et utiliser votre appareil Aiper en suivant ses instructions. La société Aiper ne sera pas tenue pour responsable en cas de pertes ou de blessures causées par une utilisation inappropriée de cet appareil.

Pour votre sécurité et pour obtenir des performances optimales de cet appareil, veuillez lire et suivre les consignes suivantes.

1. Ne faites pas fonctionner votre appareil Aiper lorsque des personnes ou des animaux se trouvent dans la piscine.
2. Éteignez l'appareil lorsqu'il n'est pas utilisé ou lorsque vous en effectuez la maintenance.
3. Ne laissez en aucun cas les enfants monter sur l'appareil. Veuillez garder les enfants sous surveillance lorsqu'ils se trouvent à proximité d'un appareil Aiper en fonctionnement.
4. Utilisez uniquement des adaptateurs secteur homologués par Aiper.
5. Le câble de l'adaptateur ne doit être remplacé que par un électricien qualifié ou par le service client Aiper.
6. Il est recommandé de brancher l'adaptateur secteur sur une multiprise ou un parasurtenseur et non directement sur une prise électrique.
7. Před nabíjením přes adaptér se ujistěte, že je přístroj v pořádku a že je dobíjecí port zajištěn. Pendant le rechargement, votre appareil Aiper doit être placé dans un endroit frais et bien ventilé. Ne couvrez pas votre appareil Aiper pendant son rechargement afin de ne pas provoquer une surchauffe des composants.
8. Rangez la machine à l'intérieur ou dans un endroit frais lorsqu'elle n'est pas utilisée.
9. Ne faites pas fonctionner votre appareil Aiper hors de l'eau car cela pourrait entraîner une surchauffe.
10. Le kit moteur scellé de votre appareil Aiper ne doit être démonté que par des professionnels agréés.
11. N'utilisez pas l'appareil et le filtre de la piscine simultanément.

12. Faites attention où vous marchez et gardez un bon équilibre lorsque vous travaillez à proximité du bord de la piscine.
13. Ne faites pas tomber la coque et ne la percez pas ; n'endommagez pas non plus intentionnellement l'appareil de quelque manière que ce soit, la garantie deviendrait caduque.
14. Lorsque vous placez votre appareil dans l'eau, l'avant de la machine doit être orientée vers le haut et l'appareil ne doit jamais être positionné à l'envers ou jeté dans la piscine.
15. Ne rechargez pas l'appareil si le port de rechargement est mouillé.
16. N'utilisez pas votre appareil Aiper avec un autre robot nettoyeur de piscine simultanément.
17. Ne lavez pas le panneau solaire à l'aide d'un nettoyeur haute pression, le panneau pourrait être endommagé.
18. Lorsque l'appareil fonctionne, ne placez pas vos mains dans une partie de l'appareil, quelle qu'elle soit, des blessures pourraient en résulter.

Veillez lire attentivement ce manuel d'utilisation avant d'utiliser l'appareil.

1. Struktura

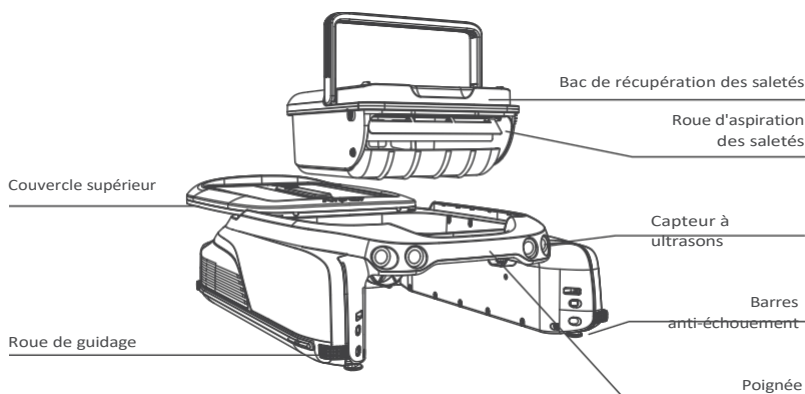
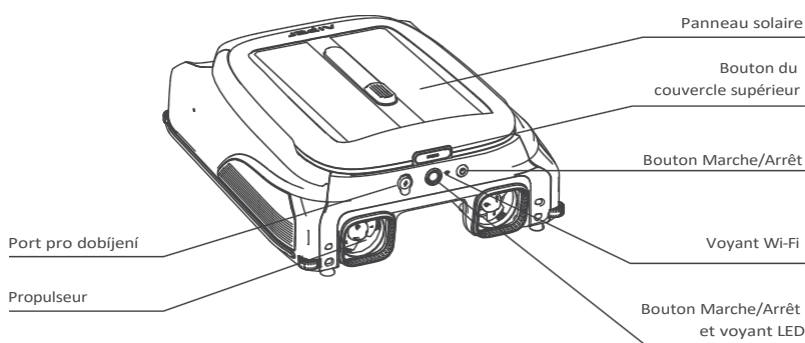

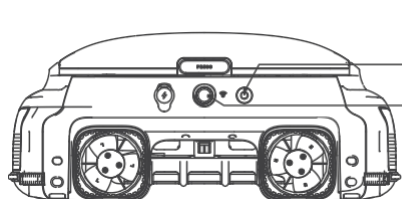

Bouton Marche/Arrêt :

Appuyez sur le bouton Marche/Arrêt et maintenez-le enfoncé pendant 2 secondes pour allumer/éteindre l'appareil.

Bouton Marche/Arrêt et voyant LED :

Appuyez une fois : Démarrage/Arrêt du nettoyage (Děmaržování/údržba čistírny)

Appuyez sur le bouton et maintenez-le enfoncé pendant 10 secondes pour restaurer les paramètres d'usine.

Voyant LED

Stát	Voyant LED	Význam
Funkce	Le voyant est bleu fixe	L' appareil fonctionne normalement et se recharge par le biais du panneau solaire.
	Le voyant est bleu et clignote lentement	L' appareil fonctionne normalement mais ne se recharge pas par le biais du panneau solaire.
	Le voyant est jaune fixe	Le niveau de la batterie est faible. L' appareil fonctionne de façon intermittente et se recharge par le biais du panneau solaire.
	Le voyant est jaune et clignote lentement	Le niveau de la batterie est faible. L' appareil fonctionne de façon intermittente mais ne se recharge pas par le biais du panneau solaire.
	Le voyant est rouge et clignote	Un dysfonctionnement est survenu (voir la section des solutions de dépannage pour plus de détails).
	Voyant éteint	L' appareil est éteint.
Dobíjení pomocí adaptéru	Le voyant est bleu fixe	Dobíjení probíhá, úroveň nabití baterie je vyšší než 30 %.
	Le voyant est bleu et présente un effet de pulsation	Dobíjení probíhá, úroveň nabití baterie je vyšší než 30 %.
	Le voyant est jaune et présente un effet de pulsation	Dobíjení probíhá, úroveň nabití baterie je nižší než 30 %.
	Le voyant est rouge et présente un effet de pulsation	Dobíjení probíhá. Le niveau de la batterie est trop faible pour que l' appareil puisse fonctionner.

Voyant Wi-Fi

Stav Wi-Fi	Význam
Le voyant est bleu et clignote	Démarrage de la configuration du réseau/configuration du réseau en cours.
Le voyant est bleu fixe	Connecté au réseau.
Éteint	Non connecté au réseau.

2. Caractéristiques et conditions de fonctionnement

1. Superficie de piscine : l'appareil fonctionne dans la plupart des piscines domestiques, à l'exception des piscines à débordement fabriquées en verre.
2. Vstup pro nabíjení: 100-240 V, 60/50 Hz, 0,8 A
3. Nabíjení: 12,6 V/1,8 A
4. Temps de charge : 4 heures
5. Životnost baterie: do 10 hodin
6. Indice de protection IP: étanchéité IPX7
7. Batterie : 4 000 mAh
8. Napětí baterie: 10,8 V
9. Profondeur de l'eau: supérieure à 18 cm
10. Frekvence: 2 412 ~ 2 484 MHz
11. Puissance d'émission maximale de la fréquence radio : 20,5 dBm

POZOR

Votre robot nettoyeur de piscine Aiper est plus efficace dans les conditions décrites ci-dessous.

- Teplota: 10 až 35 °C Valeur de pH: 7,0 až 7,4
- Chlor: maximálně 4 ppm
- NaCl: maximálně 6 500 ppm

3. Fonctionnement

A. Utilisation des barres anti-échouement

- Quand les utiliser : s' il y a des marches étroites ou d' autres structures dans votre piscine, le robot nettoyeur de piscine peut se coincer sur ces obstacles. Vous pouvez régler les barres anti-échouement intégrées pour éviter ce type de situations.
- Comment les utiliser : appuyez sur le bouton supérieur sur le boîtier des barres et tirez les barres vers le bas. Réglez-les par deux ; les deux situées à l'avant et/ou les deux situées à l'arrière pour maintenir l' appareil équilibré. Pour faire revenir les barres dans leur boîtier, appuyez sur le bouton correspondant et poussez les barres vers le haut jusqu'à ce qu'elles se verrouillent en place.

Obrázek agrandie de la barre anti-échouement

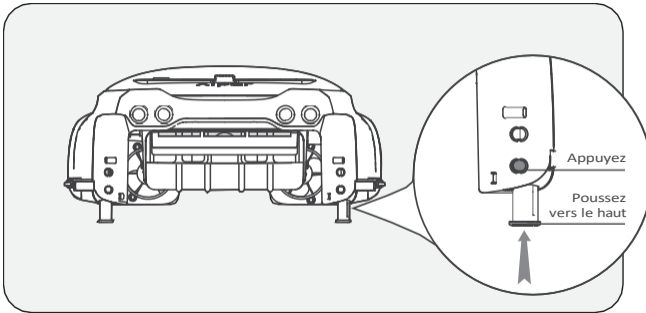

B. Dobíjení

Existují dva způsoby dobíjení:

- 1) Dobíjení na slunci : après avoir allumé l' appareil, placez-le au soleil et l'appareil se rechargera automatiquement.
- 2) Rechargement par le biais de l' adaptateur : lorsque l'ensoleillement n' est pas suffisant, le panneau solaire de votre appareil ne suffira pas pour assurer le rechargement. Le port de rechargement de l' appareil vous permet de toujours être maître de la propreté de votre piscine, même en l' absence du soleil et vous offre une méthode de rechargement alternative.

Remarques :

- Rechargement avec l'adaptateur CC : l'appareil s'allumera automatiquement lors de l' utilisation de cette méthode et s' éteindra lorsque l'adaptateur sera débranché.
- Une fois entièrement rechargé ou avant l' utilisation, débranchez l' adaptateur secteur et refermez le cache du port de rechargement pour éviter que de l'eau ne pénètre dans l'appareil.
- À la première utilisation, si l' appareil ne s' allume pas lorsque vous appuyez sur le bouton Marche/Arrêt et maintenez-le enfoncé pendant 2 secondes, veuillez le charger tout d' abord avec l' adaptateur CC.

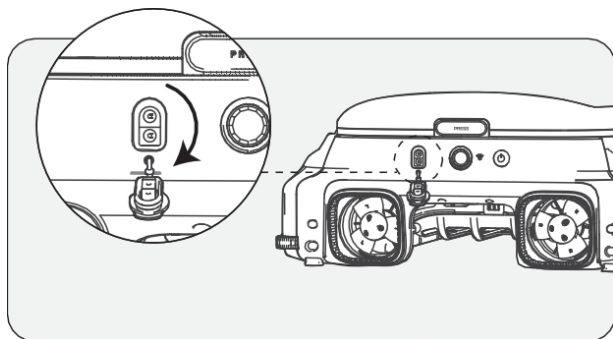

C. Marche/Arrêt

- Mise sous tension : appuyez sur le bouton Marche/Arrêt et maintenez-le enfoncé pendant 2 secondes.
- Mise hors tension : appuyez sur le bouton Marche/Arrêt et maintenez-le enfoncé pendant 2 secondes.
- Lorsque l'appareil est allumé : lors d'un ensoleillement adéquat, le panneau solaire rechargera l'appareil et celui-ci passera en mode Veille.
- L'arrêt de l'appareil : déconnectez l'appareil du réseau et le panneau solaire cessera de recharger l'appareil.

⚠ Veuillez placer la machine sur une surface plane avant de l'allumer.

- Le voyant clignote rapidement au démarrage. Veuillez attendre que le voyant devienne fixe avant d'immerger la machine dans l'eau.

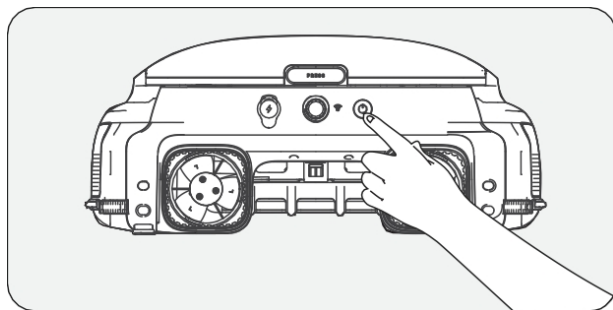

4. Konfigurace aplikace a sítě

- Pro vizualizaci a kontrolu vašeho zařízení na dálku pomocí aplikace Aiper zajistěte, aby se zařízení nacházelo na dostatečném krytu, protože přístup na dálku je nezbytný.
- Le contrôle depuis l' application est optionnel et requiert une configuration du réseau pour y accéder. L'appareil peut être utilisé pour le net-toyage des piscines sans application.

A. Nabíjení aplikace Aiper

Nabijte nebo použijte aplikaci " Aiper " v App Store nebo Google Play Store.

B. Configuration du réseau

- 1) L' application Aiper est compatible avec les appareils connectés suivants :
 - Apple (iOS) verze 12 a vyšší - iPhone, iPad.
 - Systèmes d' exploitation fonctionnant sous Android version 8.0 et supérieures.
- 2) Ujistěte se, že je vaše připojené zařízení (telefon/tablet) připojeno k domácí síti Wi-Fi.
- 3) Ujistěte se, že je na vašem připojeném zařízení (telefon/tablet) aktivována funkce Bluetooth.
- 4) Ujistěte se, že váš router nabíjí frekvenci Wi-Fi 2,4 GHz.
- 5) Gardez votre telephone à proximité de la machine (dans un rayon de 6 mètres) pour une meilleure connexion avec l'appareil.

C. Création d'un compte

- 1) Při prvním použití aplikace Aiper stiskněte tlačítko " S'inscrire " na stránce připojení a vytvořte účet.
- 2) Zvolte svůj region, uveďte svůj e-mail a stiskněte tlačítko " Continuer " pro pokračování.
- 3) Suivez les instructions de la page pour entrer le code de vérification de l'e-mail et définissez le mot de passe de votre compte.
- 4) Appuyez sur " Confirmer " et acceptez le Contrat d'utilisateur et la Déclaration de confidentialité pour terminer la création du

compte.

D. Připojení k aplikaci

- 1) Appuyez sur le bouton " Connexion " sur la page d' accueil pour vous connecter à votre compte.
- 2) Zadejte svůj e-mail a heslo, poté stiskněte tlačítko " Connexion " a připojte se k aplikaci Aiper.

E. Ajout d'un appareil/Configuration du réseau (Připojení zařízení/Konfigurace sítě)

Zvolte jeden z následujících způsobů konfigurace sítě :

1) Ajout přes Bluetooth

- Appuyez sur le bouton " Ajouter " dans la liste des appareils pour ajouter et jumeler l'appareil et démarrer la configuration du réseau.
- Suivez les instructions de l' application pour terminer le jumelage via Bluetooth, puis démarrez la configuration du réseau.

2) Přidat prostřednictvím kódu

- Si votre téléphone ne peut pas détecter le signal Bluetooth de l'appareil et si vous ne parvenez pas à ajouter l' appareil via Bluetooth, vous pouvez ajouter son Wi-Fi en scannant son codebarres.

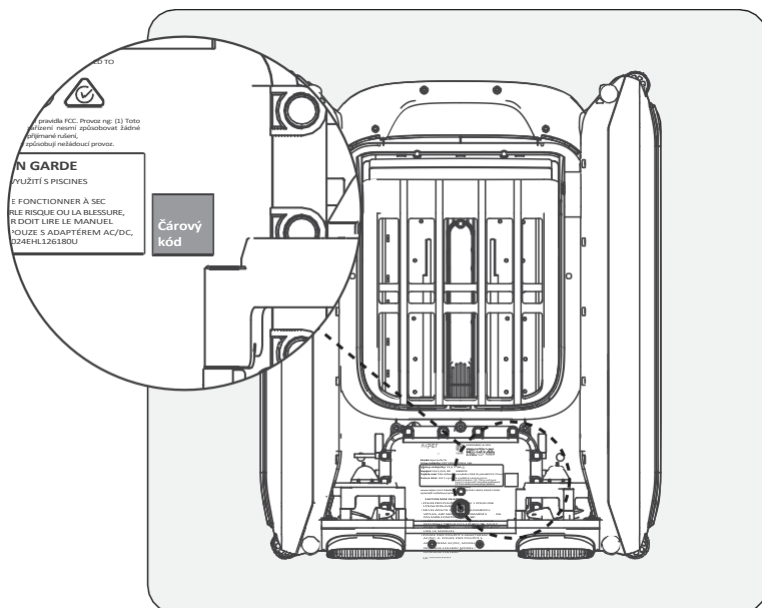

- Appuyez sur " Ajouter via un code " pour démarrer la configuration du réseau de votre appareil via le code.
- Suivez les instructions pour scanner le code-barres sur l'appareil.
- Appuyez sur " Configurer maintenant " et connectez-vous au Wi-Fi de l'appareil dans les paramètres système en suivant les indications de l'application.
- Une fois la connexion établie avec succès, appuyez sur Suivant pour démarrer la configuration du réseau.

3) Konfigurace manuelle

- La configuration manuelle doit être terminée dans les 10 minutes suivant le démarrage de l' appareil. Sinon, le système devra être redémarré.
- Si vous ne parvenez pas à ajouter l'appareil via le code QR, vous pouvez sélectionner manuellement le type d' appareil pour ajouter le Wi-Fi de l'appareil.
- Appuyez pour sélectionner le type d'appareil.
- Sélectionnez le modèle de l' appareil correspondant et appuyez sur " Ajouter ".
- Appuyez sur " Configurer maintenant " et connectez-vous au Wi-Fi de l'appareil dans les paramètres système en suivant les indications de l'application.
- Suivez les instructions pour terminer le jumelage via Bluetooth, puis démarrez la configuration du réseau.

Dépannage de l'application

<p>" Příklad nenalezen "</p>	<p>L'application ne parvient pas à établir une connexion avec l'appareil.</p>	<ul style="list-style-type: none"> – Ujistěte se, že je přístroj zapnutý. – Ujistěte se, že připojení není v provozu. Si le voyant LED clignote, réinitialisez le Wi-Fi de l'appareil. – L'appareil est trop éloigné de votre routeur. Ajustez la position de votre routeur ou installez un répéteur Wi-Fi chez vous pour garantir une couverture Wi-Fi pour l'appareil.
<p>" Konfigurace sítě se změnila "</p>	<ul style="list-style-type: none"> – Le mot de passe WiFi est incorrect. – Frekvence WiFi je 5 GHz. – Le signal du réseau Wi-Fi est trop faible. 	<ul style="list-style-type: none"> – L'appareil est trop éloigné de votre routeur. Ajustez la position de votre routeur ou installez un répéteur Wi-Fi chez vous pour garantir une couverture Wi-Fi pour l'appareil.

5. Návod k použití

A. Mode de nettoyage automatique

Lorsque l'appareil est allumé, appuyez une fois sur le bouton Marche/Arrêt sur l'appareil ou dans l'application pour lancer/arrêter le mode de nettoyage automatique. En mode de nettoyage automatique, l'appareil fonctionne automatiquement et sera rechargé grâce au panneau solaire lors des jours ensoleillés.

- Par défaut, l'appareil fonctionne en mode de nettoyage automatique.

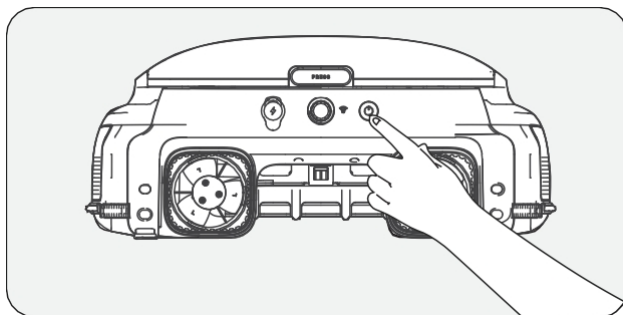

B. Umístění zařízení v bazénu (Placement de l'appareil dans la piscine)

Umístěte přístroj vodorovně na vodní hladinu, solární panel orientovaný směrem k horní části.

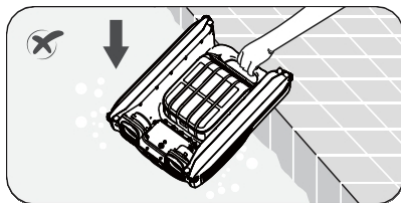

Pour sortir l'appareil de l'eau, vous pouvez utiliser l'application Aiper pour piloter manuellement l'appareil jusqu'au bord de la piscine afin de pouvoir le récupérer ou attendre que l'appareil atteigne le bord de la piscine et le soulever par la poignée.

C. Mode à distance (řízení provozu na dálku)

L'application Aiper uniquement) Vous pouvez utiliser le mode à distance dans l'application Aiper pour piloter manuellement l'appareil et le diriger vers l'avant, l'arrière, la gauche et la droite. P o k u d v režimu na dálku zůstane přístroj po dobu tří minut nečinný, vrátí se do předchozího režimu.

D. Režim přerušovaný

Pokud je úroveň nabití baterie nízká, kontrolka LED se zbarví do červena. L'appareil va fonctionner de façon intermittente et continuer de fonctionner une fois le niveau de batterie correct retrouvé.

- Informations importantes relatives au mode intermittent : si l'ensoleillement est faible et si le taux de rechargement solaire est inférieur au taux de consommation électrique de l'appareil, il s'éteindra automatiquement en raison d'une alimentation insuffisante. Cependant, il n'est pas nécessaire d'intervenir manuellement.

L'appareil va lui-même se recharger grâce au panneau solaire dès le retour du soleil le jour suivant et se remettra à fonctionner automatiquement.

E. Détection de la température de l'eau (uniquement disponible dans l'application Aiper)

Lorsque l'appareil est connecté à votre appareil connecté, les utilisateurs peuvent accéder à la température de l'eau de leur piscine dans l'application.

F. Restauration des paramètres d'usine

Pro obnovení parametrů použití stiskněte tlačítko Marche/Arrêt a ponechte je zapnuté po dobu 10 sekund. Cette action va effacer toutes les données de l'appareil, y compris les configurations de réseaux et les historiques de nettoyage.

6. Údržba a skladování

Nettoyez et videz le bac de récupération des saletés tous les 2-3 jours afin de préserver une haute efficacité.

A. Nettoyage du bac de récupération des saletés

- 1) Saisissez la poignée de l' appareil pour le soulever et le sortir de la piscine, et placez-le sur une surface plane.

Tenez la poignée de l' appareil d' une main (pour éviter les blessures pendant l' opération), appuyez sur le bouton situé sur le couvercle du panneau solaire avec l' autre main, et poussez le couvercle du panneau solaire vers l'arrière.

- Tirez le couvercle en arrière jusqu' au bout, sinon il empêchera le retrait du bac de récupération des saletés.
- La poignée du bac de récupération des saletés ressortira automatiquement. N' approchez pas votre tête trop près pour ne pas être frappé par la poignée qui ressort

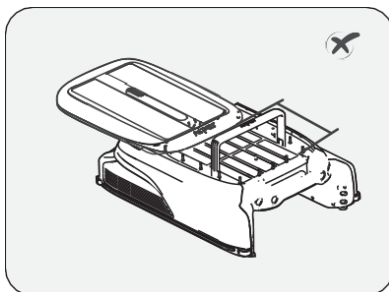
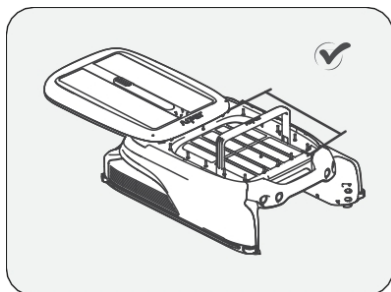

- 2) Soulevez la poignée du bac de récupération des saletés pour le retirer de l'appareil. Videz le bac et utilisez un pistolet à haute pression ou un tuyau pour rincer le bac de récupération des saletés jusqu'à ce qu'il soit entièrement propre.

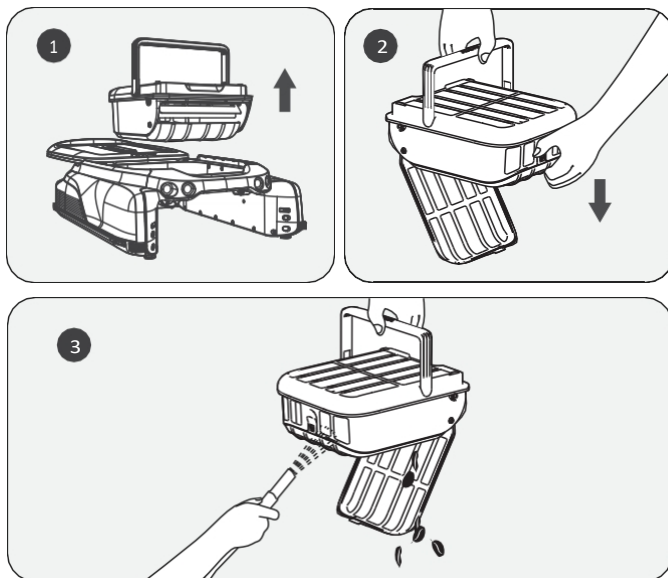

- 3) Replacez le bac de récupération des saletés dans l'appareil et poussez le couvercle supérieur jusqu'à sa position d'origine. Assurez-vous que le couvercle est poussé jusqu'au bout afin d'éviter qu'il ne glisse lorsque l'appareil sera soulevé.

Veillez noter que la poignée située sur le couvercle du bac de récupération des saletés retournera automatiquement dans sa position d'origine une fois le couvercle supérieur en place.

B. Nettoyage du panneau solaire

Vous pouvez apercevoir des résidus blancs sur le panneau solaire, qui proviennent des produits chimiques et des minéraux présents dans l'eau de votre piscine. Rincez les résidus sur le panneau solaire à l'eau propre et essuyez avec un chiffon doux et sec.

UPOZORNĚNÍ : N' utilisez pas de nettoyeur haute pression ni de grattoir pour nettoyer le panneau solaire, car cela pourrait endommager l'appareil et annuler la garantie.

C. Čistění krytu ultrazvuku (Nettoyage du capteur à ultrasons)

Veuillez utiliser un chiffon doux et sec pour nettoyer le capteur à ultrasons afin d'éviter qu'il ne soit obstrué par des saletés.

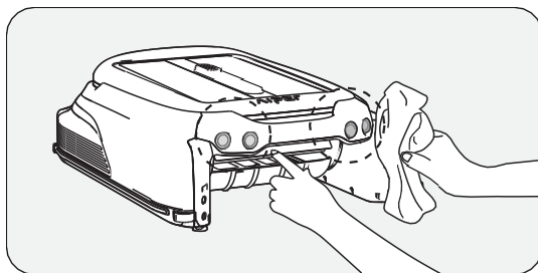

D. Nettoyage des glissières

Lorsqu' il est difficile de faire coulisser le couvercle supérieur, il se peut qu'il y ait des saletés ou des débris dans les glissières. Retournez délicatement l' appareil et rincez les glissières à l' aide d' un pistolet haute pression.

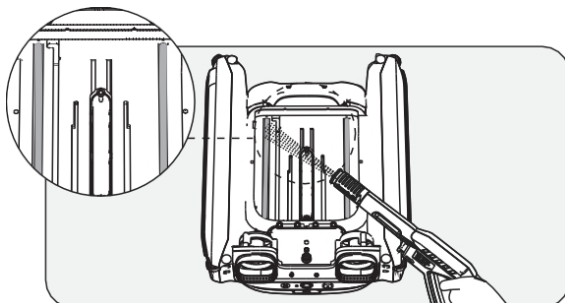

E. Rangement de votre appareil

Lorsque l'hiver arrive ou lorsque le robot nettoyeur de piscine ne sera pas utilisé pendant plus d'un mois, vous pouvez utiliser les méthodes.

Další informace k zajištění provozu zařízení

- 1). Assurez-vous que le niveau de batterie de l'appareil n'est pas faible (le voyant LED est bleu fixe).
- 2). Appuyez sur le bouton Marche/Arrêt et maintenez-le enfoncé pendant 2 secondes pour l'éteindre.
- 3). Vyčistěte přístroj pomocí vteřinového šifonu (Nettoyez l'appareil avec un chiffon sec).
- 4). Rangez-le à l'intérieur, dans un endroit frais et sec, éloigné des zones à températures élevées.
- 5). Před dalším použitím přístroj znovu nabijte.
- 6). Afin de mieux préserver la durée de vie de la machine, vous pouvez utiliser l'adaptateur CC pour recharger la machine une fois tous les 2 mois.

7. Solutions de dépannage

Remarque : Le panneau solaire ne peut fonctionner pour recharger l'appareil que lorsque celui-ci est allumé.

Si l'appareil ne fonctionne pas correctement, un voyant LED rouge clignotera sur l'appareil et un signal sonore retentira. De plus, l'application signalera le dysfonctionnement. Vous pouvez tenter de trouver une solution au dysfonctionnement en suivant les instructions dans le FAQ ou dans l'application Aiper ou contact le service après-vente.

8. Contenu de l'emballage

Ne	Nom	Modèle
1	Robot nettoyeur de piscine	Aiper Surfer S1/M1
2	Chargeur	/
3	Manuel d'utilisation	/
4	Bac de récupération des saletés	/

9. Garantie

Ce produit a passé avec succès tous les contrôles de qualité et les tests de sécurité, effectués par le département technique de l'usine.

1. Ce produit est livré avec une garantie qui couvre la batterie et le moteur à partir de la date d'achat. Les dispositions légales du pays concerné pour les conditions de garantie s'appliquent en conséquence.
2. Cette garantie est annulée si le produit a été modifié, mal utilisé ou réparé par des personnes non autorisées.
3. Seules les défauts de fabrication sont couvertes par la garantie, qui ne couvre pas les dommages résultant d'une mauvaise manipulation du produit par le propriétaire.
4. Během záruční doby musí být při reklamaci nebo opravě předloženo číslo objednávky nebo číslo zápisu.
5. Il s'agit d'une garantie supplémentaire offerte par AIPER INTELLIGENT SARL, au 43-47 avenue de la Grande Armée, 75116 Paris, France. Cette garantie n'affecte pas les recours gratuits pour défaut de conformité que le consommateur tient contre le vendeur, conformément à la loi.
6. Courriel de la garantie : service@aiper.com

Prohlášení o shodě (CE)



Aiper prohláší, že tento výrobek splňuje všechny požadavky platných evropských směrnic 2014/53/EU & 2011/65/EU & (EU) 2015/863 & (ES) č. 1907/2006. - Vous trouverez le texte complet de la déclaration de conformité, disponible sur ce code QR.

EU prohlášení o shodě si můžete vyžádat na níže uvedené adrese: AIPER INTELLIGENT SARL
43-47 avenue de la Grande Armée, 75116 Paříž, Francie



Ce symbole indique que ce produit ne doit pas être traité en tant que déchet ménager. Il doit au lieu de cela être remis à un point de collecte applicable pour le recyclage des équipements électriques et électroniques.

Gracias por elegir Aiper.

Le damos la bienvenida a una familia de la que ya forman parte millones de usuarios que confían en Aiper para el cuidado de su piscina y disfrutan de una limpieza incomparable con total comodidad.

Este manual de uso le ayudará a mantener adecuadamente su skimmer de piscinas Aiper y asegurarse de optimar su rendimiento durante el máximo tiempo posible. Le rogamos que dedique unos minutos a leerlo con detenimiento.

Si tiene alguna pregunta, visite nuestro sitio web www.aiper.com. El servicio de atención al cliente está a su disposición para resolver sus dudas u ofrecerle asistencia.

Servicio de atención al cliente de Aiper:

E-mail: service@aiper.com

Facebook: [@AiperOfficial](https://www.facebook.com/AiperOfficial)



Escanee para
ver una guía
en video



Scannez le code
QR pour obtenir
du support client.

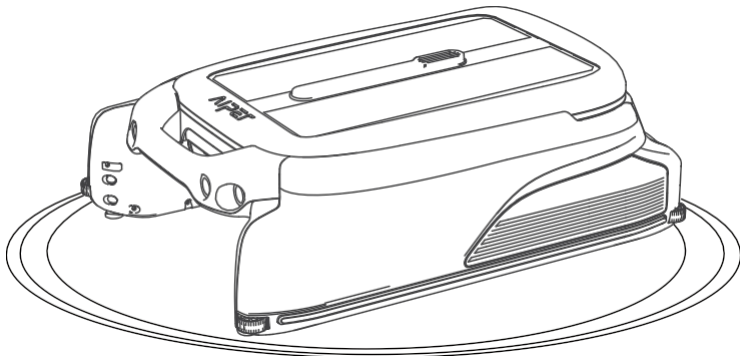

Español

CONTENIDOS

Precauciones de seguridad importantes -----	67
1. Estructura -----	69
2. Especificaciones y condiciones de funcionamiento -----	71
3. Operaciones -----	72
4. Aplicación y configuración de la red -----	75
5. Instrucciones de operación -----	78
6. Mantenimiento y almacenamiento -----	80
7. Resolución de problemas -----	84
8. Seznam obsahu-----	84
9. Garantía -----	85

Precauciones de seguridad importantes

Lea atentamente este manual y utilice su producto Aiper de acuerdo con las instrucciones del manual. Aiper se hace responsable de las pérdidas o lesiones causadas por el uso inadecuado de este producto.

Para su seguridad y para obtener un rendimiento óptimo de este producto, lea y siga las siguientes sugerencias.

1. No utilice el producto Aiper mientras haya personas o animales en la piscina.
2. Apague el producto cuando no esté en uso o para realizar tareas de mantenimiento.
3. No permita que los niños se suban al producto bajo ninguna circunstancia. Dohlížejte na děti, které se nacházejí v blízkosti produktu Aiper en funcionamiento.
4. Používejte výhradně adaptéry korrientu autorizované společností Aiper.
5. El cable del adaptador solo debe reemplazarlo un electricista cualificado o el servicio de atención al cliente de Aiper.
6. Es recomendable conectar el adaptador de corriente a una regleta o protector de sobretensión, en lugar de directamente a una toma de corriente.
7. Antes de cargarlo mediante el adaptador, asegúrese de que el producto esté apagado y de que el puerto de carga esté seco. Durante la carga, el producto Aiper debe mantenerse en una zona fresca y bien ventilada. No cubra el producto Aiper mientras carga. Sus componentes podrían recalentarse.
8. Mientras no esté en uso, guarde el producto en un lugar interior o fresco.
9. Neužívejte produkt Aiper mimo vodní prostředí. Podría producirse un sobrecalentamiento.
10. Nadie salvo un profesional certificado debe desmontar el conjunto de accionamiento sellado del producto Aiper.
11. No utilice el producto y un filtro de piscinas al mismo tiempo.

12. Cuando se encuentre cerca de la piscina, preste atención para no caerse.
13. No perfore la funda o la cubierta ni dañe intencionadamente el producto de ninguna forma. De lo contrario, la garantía podría anularse.
14. Al poner el producto dentro del agua, la parte frontal debe estar orientada hacia arriba. Nunca debe introducirse en la piscina de golpe o con la parte frontal bocabajo.
15. Nepřevázejte výrobek s mřížovým otvorem mojado.
16. Nevyužívejte současně svůj produkt Aiper a jiný odpěňovač vody.
17. Solární panel neumývejte tlakovou pistolí na vodu, protože by mohlo dojít k jeho poškození.
18. Cuando el producto esté en funcionamiento, no lo toque. V opačném případě by mohlo dojít k poškození.

Přečtěte si pozorně tento návod k použití před použitím výrobku.

1. Estructura

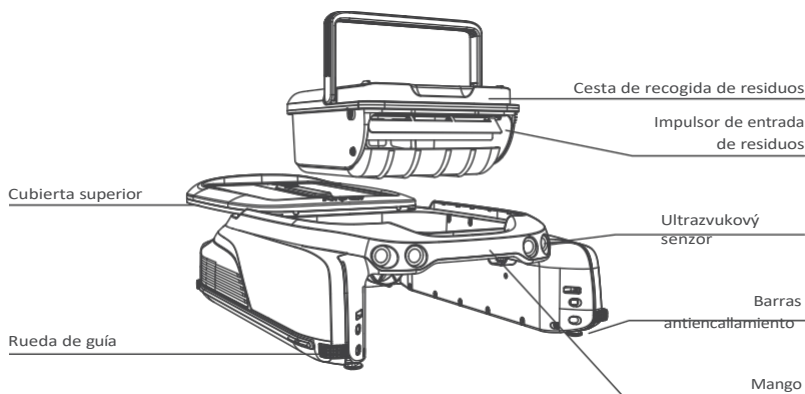
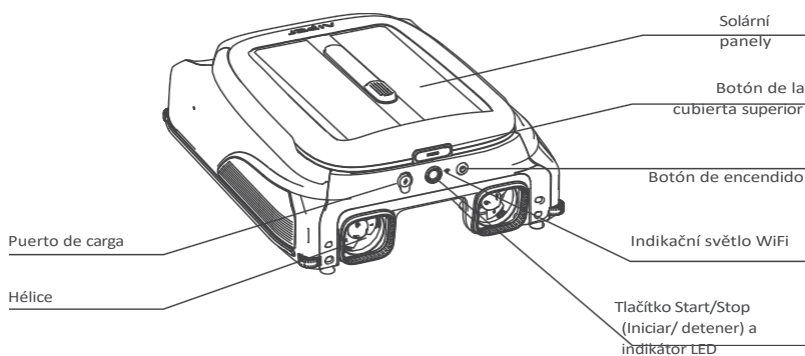

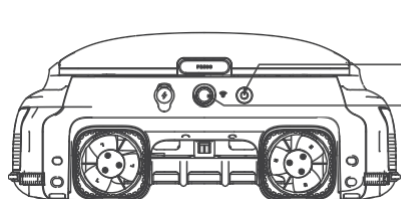

- Botón de encendido:**
Stiskněte tlačítko encendido na 2 sekundy, abyste zapnuli nebo vypnuli produkt.
- Tlačítko Start/Stop (Iniciar/detener) a indikátor LED:**
Pulse una vez para iniciar/detener la limpieza.
Podržte tlačítko pulsado durante 10 segundos, abyste znovu nastavili hodnoty fábriky.

Indikátor LED

Estado	Indikátor LED	Descripción
En funcionamiento	Luz azul fija	El producto funciona con normalidad y carga a través del panel solar.
	Luz azul con parpadeo lento	El producto funciona con normalidad, pero no carga a través del panel solar.
	Luces amarillas fijas	Batería baja. El producto funciona de forma intermitente y carga a través del panel solar.
	Luz amarilla con parpadeo lento	Batería baja. El producto funciona de forma intermitente y no carga a través del panel solar.
	Luz roja con parpadeo	Se ha producido un error. (Consulte Resolución de problemas para obtener más información).
	Luz apagada	El producto está apagado.
El producto está apagado.	Luz azul fija	La batería está completamente cargada.
	Luz azul intermitente	Carga en curso. El nivel de batería es superior al 30 %.
	Luz amarilla intermitente	Carga en curso. El nivel de batería es inferior al 30 %.
	Luz roja intermitente	Carga en curso. El nivel de batería es demasiado bajo para que el producto pueda funcionar.

Indikální světlo WiFi

Stav osvětlení WiFi	Descripción
Luz azul con parpadeo	Iniciando configuración de red/configuración de red en curso.
Luz azul fija	El producto está conectado a la red.
Apagada	El producto no está conectado a la red.

2. Especificaciones y condiciones de funcionamiento

1. Tamaño de la piscina: este producto es adecuado para la mayoría de piscinas domésticas, salvo las piscinas infinity y las de cristal.
2. Entrada del cargador: V, 60/50 Hz, 0,8 A
3. Salida del cargador: 12,6 V/1,8 A
4. Tiempo de carga: 4 horas
5. Duración de la batería: Hasta 10 horas
6. Certifikace IP: IPX7 nepropustné
7. Batterie: 4000 mAh
8. Napětí batterie: 10,8 V
9. Profundidad del agua: superior a 17,8 cm.
10. Interval frekvence: 2412-2484 MHz
11. Nejvyšší přípustná intenzita vysílání radiofrekvenčního signálu: 20,5 dBm

PRECAUCIÓN:

El rendimiento del skimmer de piscinas Aiper es mayor si se utiliza en las condiciones de agua descritas a continuación.

- Teplota: 10-35 °C (50-95 °F)
- Hodnota pH: 7,0-7,4
- Cloro: maximálně 4 ppm
- NaCl: maximálně 6500 ppm

3. Operaciones

A. Uso de las barras antiencallamiento

- Situaciones de uso: si su piscina cuenta con escaleras u otras estructuras poco profundas, el skimmer puede quedarse atascado. Para evitarlo, puede ajustar las barras antiencallamiento que incorpora el producto.
- Forma použití: pulse el botón superior en la carcasa de las barras y báje las. Ajustelas de dos en dos (ambas barras frontales o ambas barras posteriores) para mantener a nivel el producto. Para volver a introducirlas en la carcasa, pulse el botón correspondiente y presione hacia arriba las barras hasta que encajen en su lugar.

Imagen ampliada de la barra antiencallamiento

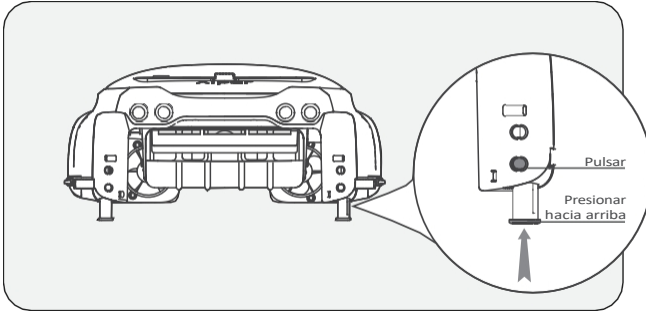

B. Carga

Existen dos métodos de carga:

- 1) Carga solar: después de encenderlo, coloque el producto bajo la luz del sol. Cargará de forma automática.
- 2) Carga mediante el adaptador: pokud není dostatek slunce, je možné, že carga a través del panel solar nebude efektivní. El puerto de carga del producto le permite controlar la limpieza en todo momento al proporcionarle un método de carga alternativo.

Poznámky:

- Carga mediante el adaptador de CC: cuando se use este método, el producto se encenderá automáticamente y se apagará al desenchufar el adaptador.
- Cuando se haya cargado por completo o antes del uso, desconecte el adaptador de corriente y cierre la tapa del puerto de carga para evitar que entre agua al producto.
- Si, después del primer uso, el producto no se enciende al mantener el botón de encendido pulsado durante 2 segundos, cárguelo primero con el adaptador de CC.

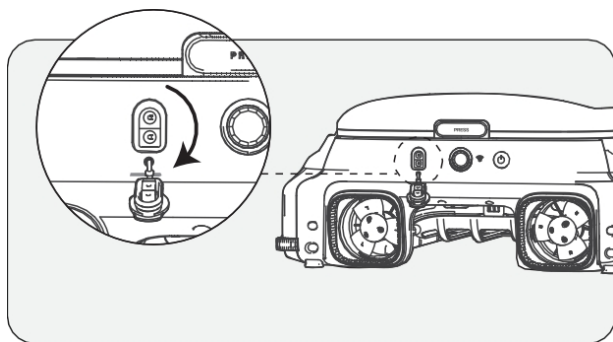

C. Encendido/Apagado

- Encendido: drže tlačítko encendido pulsado po dobu 2 se- gund.
- Apagado: drže tlačítko encendido pulsado po dobu 2 se- gund.
- Cuando el producto está encendido: si la luz del sol es adecuada, el panel solar cargará el producto y este entrará en estado de espera.
- Cuando el producto está apagado: el producto se desconectará de la red y el panel solar dejará de cargarlo.

⚠ Coloque el producto en una superficie llana antes de encenderlo.

- Při uvedení do provozu se světlo LED rychle rozsvítí. Espere a que la luz LED se quede fija antes de sumergir el producto en el agua.

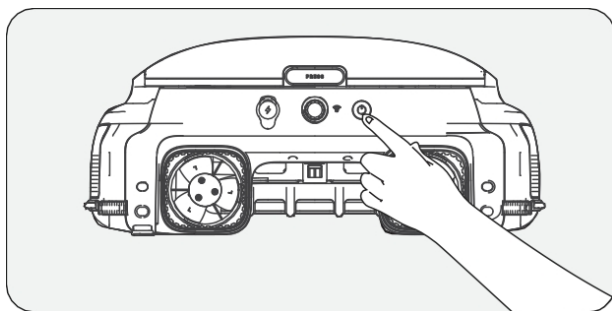

4. Aplicación y configuración de la red

- Para controlar y consultar el estado de su producto mediante la aplicación Aiper, asegúrese de que disponga de buena cobertura de red. De lo contrario, el acceso remoto podría no estar disponible.
- El control desde la aplicación es opcional y requiere la configuración de la red. No es necesario conectar el producto a la aplicación para utilizarlo para la limpieza de la piscina.

A. Descarga de la aplicación Aiper

Descargue o actualice la aplicación Aiper desde App Store o Google Play.

B. Configuración de red

- 1) La aplicación Aiper es compatible con los dispositivos inteligentes a continuación:
 - iPhone a iPad s verzí iOS 12 a vyšší od společnosti Apple.
 - Sistemas operativos con la versión 8.0 y superior de Android.
- 2) Compruebe que su dispositivo inteligente (teléfono/tableta) esté conectado a la red WiFi de su hogar o del entorno donde se encuentre la piscina.
- 3) Asegúrese de el Bluetooth de su dispositivo inteligente (teléfono/tableta) esté habilitado.
- 4) Confirme que su enrutador sea compatible con una frecuencia de WiFi de 2,4 GHz.
- 5) Pro usnadnění spojení s produktem udržujte tel. přístroj v blízkosti (ne více než 6 m).

C. Creación de una cuenta

- 1) Při prvním použití aplikace Aiper vyberte na úvodní stránce sezení tlačítko "Sign In" (Registrarse), abyste si vytvořili účet.
- 2) Zvolte svůj region, zadejte elektronický e-mail a stiskněte tlačítko "Continue" (Pokračovat).
- 3) Siga las indicaciones de la página para introducir el código de verificación proporcionado por correo electrónico y establecer la contraseña de la cuenta.
- 4) Zvolte "Confirm" (Potvrdit) a acepte el Acuerdo de usuario y el Acuerdo de privacidad pro dokončení vytvoření účtu.

D. Inicio de sesión en la aplicación

- 1) Chcete-li zahájit sesiону ve svém účtu, stiskněte tlačítko "Log In" (Iniciar sesión) na hlavní stránce.
- 2) Introduzca su correo electrónico y su contraseña, y pulse "Log In" (Iniciar sesión) para iniciar sesión en la aplicación Aiper.

E. Agregar el producto/Configurar la red

Seleccione uno de los métodos de configuración de la red a continuación:

1) Mediante Bluetooth

- Pulse el botón "Add" (Agregar) en la lista de dispositivos, vincule el producto e inicie la configuración de la red.
- Siga las indicaciones de la aplicación para completar la conexión por Bluetooth e inicie la configuración de la red.

2) Mediante código

- Si el teléfono no detecta la señal Bluetooth del producto y no con- sigue agregarlo a través de este método, agregue su WiFi escane- ando el código de barras.

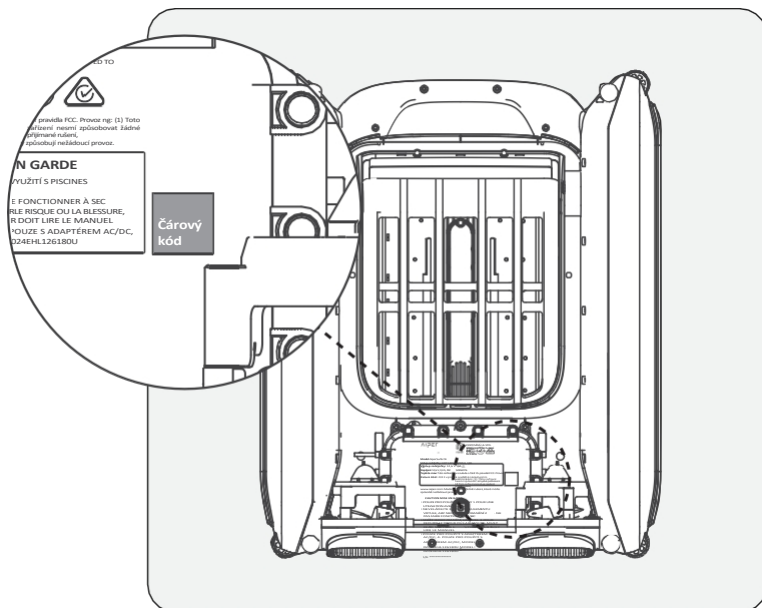

- Zvolte "Add via Code" (Agregar mediante código) pro zahájení konfigurace červeného produktu prostřednictvím kódu.
- Siga las indicaciones para escanear el código de barras del producto.
- Pulse "Set Now" (Establecer ahora) y conéctese a la WiFi del producto en la configuración del sistema siguiendo las indicaciones de la aplicación.
- Po dokončení připojení stiskněte tlačítko "Next" (Siguiente) pro zahájení konfigurace červeného zařízení.

3) Configuración manual

- La configuración manual debe completarse en un plazo de 10 minutos tras la puesta en marcha del producto. De lo contrario, el sistema deberá reiniciarse.
- Pokud se vám nepodařilo sjednat produkt prostřednictvím kódu QR, vyberte ručně typ produktu pro připojení k síti WiFi.
- Seleccione el tipo de producto.
- Vyberte model produktu a stiskněte tlačítko "Přidat" (Agregar).
- Pulse "Set Now" (Establecer ahora) y conéctese a la WiFi del producto en la configuración del sistema siguiendo las indicaciones de la aplicación.
- Siga las indicaciones para completar la conexión por Bluetooth e inicie la configuración de la red.

Resolución de problemas de la aplicación

<p>"Zařízení nenalezeno" (No se detectó ningún producto)</p> <p>"Konfigurace sítě se nezdařila" (Error de configuración de la red)</p>	<p>La aplicación no puede establecer conexión con el producto.</p> <p>– La contraseña de la WiFi es incorrecta. – WiFi es de 5 GHz. – La señal de la red WiFi es demasiado débil.</p>	<p>– Asegúrese de que el producto esté encendido. – Compruebe que la conexión no esté pendiente. Si el indicador LED está parpadeando, restablezca la WiFi del producto. – El producto se encuentra demasiado lejos de su enrutador. Ajuste la posición del enrutador o instale un amplificador de WiFi en su casa para garantizar que el producto tenga cobertura. – El producto se encuentra demasiado lejos de su enrutador. Ajuste la posición del enrutador o instale un amplificador de WiFi en su casa para garantizar que el producto tenga cobertura.</p>
--	---	--

5. Instrucciones de operación

A. Modo de limpieza automática

Když je zařízení zapnuto, stiskněte jednou tlačítko Start/Stop (Iniciar/detener) v zařízení nebo v aplikaci, abyste zahájili nebo ukončili automatický způsob vyprazdňování. En el modo de limpieza automática, el producto funciona automáticamente y se carga mediante el panel solar siempre que haya luz suficiente.

- El modo de limpieza automática es el modo predeterminado del producto.

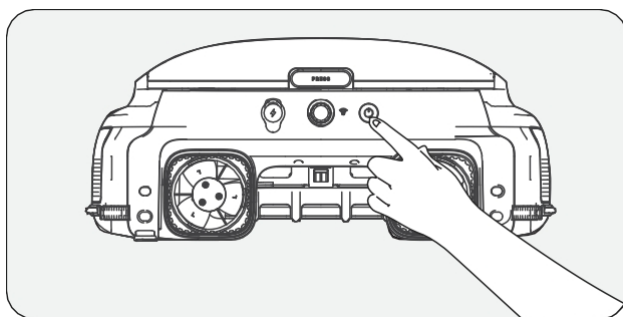

B. Colocación del producto en la piscina

Coloque con cuidado el producto horizontalmente sobre la superficie de agua, con el panel solar orientado hacia arriba.

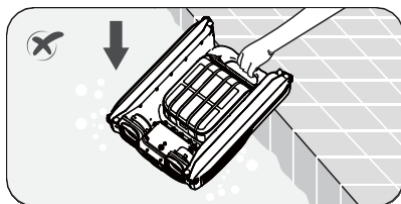

Para sacar el producto del agua, puede utilizar la aplicación Aiper para pilotar manualmente el producto hasta el borde de la piscina y recogerlo, o bien esperar a que el producto llegue al borde por sí solo y levantarlo por el asa.

C. Vzdálený režim (Ize použít pouze s aplikací Aiper)

Utilice el modo remoto de la aplicación Aiper para pilotar manualmente el producto hacia delante, hacia atrás, a la izquierda y a la derecha. En caso de que se mantenga inactivo durante 3 minutos cuando está en modo remoto, el producto volverá al modo anterior.

D. Modo intermitente

Pokud je úroveň nabití baterie nízká, indikátor LED se rozsvítí oranžově. El producto funcionará de forma intermitente y volverá a tarea cuando el nivel de batería se recupere.

- Información importante sobre el modo intermitente: si la luz del sol es débil y la tasa de carga solar es inferior a la de consumo de energía del producto, se apagará automáticamente debido a la falta de energía. Není nutné zasahovat ručně.

El producto se recargará mediante el panel solar al día siguiente cuando haya sol y reanudará automáticamente el funcionamiento.

E. Detección de la temperatura del agua (solo disponible en la aplicación Aiper)

Cuando el producto está conectado a un dispositivo inteligente, el usuario puede consultar la temperatura del agua de su piscina desde la aplicación.

F. Restablecimiento de los valores de fábrica

Para restablecer los valores de fábrica, mantenga pulsado el botón de encendido durante 10 segundos. De esta forma, se borrarán todos los datos del producto, incluidas las configuraciones de la red y el registro de limpieza.

6. Mantenimiento y almacenamiento

Para preservar la eficacia del producto, limpie la cesta de recogida de residuos cada 2-3 días.

A. Limpieza de la cesta de recogida de residuos

- 1) Agarre el producto por el asa para sacarlo de la piscina y colóquelo sobre una superficie plana.

Sostenga el asa del producto con una mano (para evitar lesiones durante la limpieza), pulse el botón en la cubierta del panel solar con la otra mano y empuje la cubierta del panel solar hacia atrás.

- Para no interferir en la retirada del depósito de residuos, tire de la cubierta hacia el extremo posterior.
- El asa de la cesta de recogida de residuos se desplegará automáticamente. No ponga la cabeza demasiado cerca con el fin de evitar que el asa desplegable lo golpee.

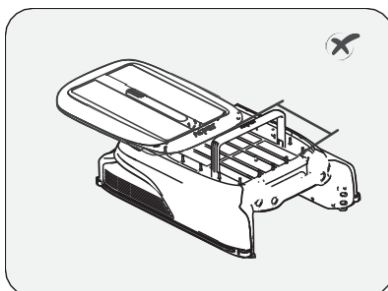
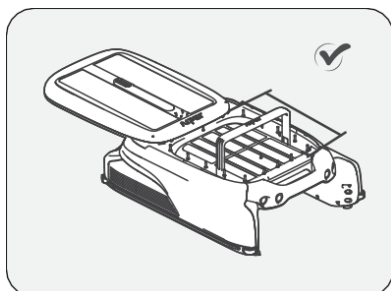

- 2) Levante la cesta de recogida de residuos por el asa para retirarla del producto. Vacíe el depósito y enjuáguelo con una pistola de agua a presión o con una manguera hasta que esté completamente limpia.

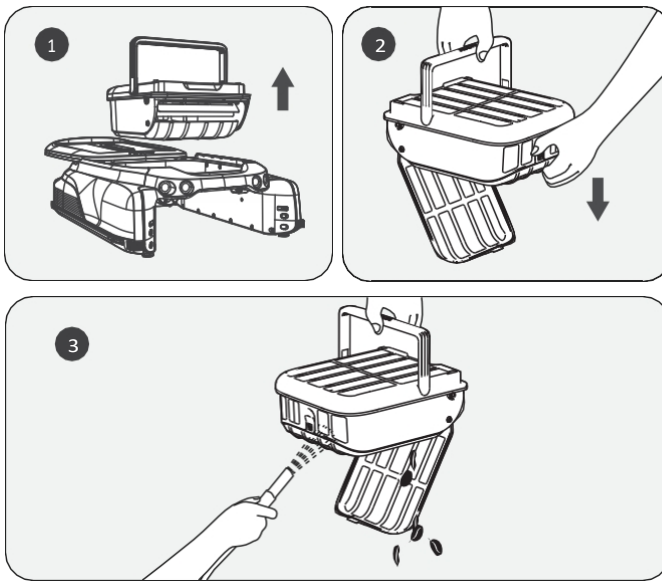

- 3) Vuelva a colocar el depósito de recogida de residuos en el producto y presione de nuevo la cubierta superior en su posición original. Asegúrese de que la cubierta superior esté bien ajustada en su sitio para evitar que se deslice al levantarla.

El asa de la cubierta de la cesta de recogida de residuos volverá automáticamente a su lugar al colocar la cubierta superior.

B. Limpieza del panel solar

Es posible que observe restos blancos en el panel solar. Se trata de productos químicos y minerales procedentes del agua de la piscina. Enjuáguelos con agua limpia y pase un paño suave y seco.

ADVERTENCIA: No utilice agua a presión ni herramientas para raspar el panel solar. Podría dañar el producto y anular la garantía.

C. Limpieza del sensor ultrasónico

Utilice un paño suave y seco para limpiar el sensor ultrasónico y evitar que quede obstruido por la suciedad.

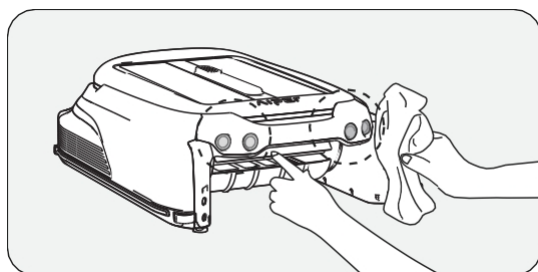

D. Limpieza de las guías

Si resulta difícil deslizar la cubierta superior, es posible que haya suciedad o residuos en las guías. Dé la vuelta con cuidado al producto y enjuague las guías con una pistola de agua a presión.

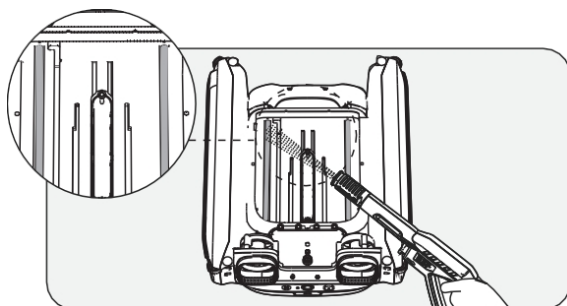

E. Almacenamiento del producto

En invierno o cuando el skimmer no se vaya a utilizar durante más de un mes, lleve a cabo los siguientes métodos para almacenarlo:

- 1). Ujistěte se, že produkt není nabitý (indikátor LED svítí azulově).
- 2). Podržte tlačítko encendido stisknuté po dobu 2 sekund, abyste jej mohli vypnout.
- 3). Limpie el producto con un paño seco.
- 4). Guárdelo en una zona interior fresca y seca, lejos de altas temperaturas.
- 5). Cargue por completo el producto antes de volver a utilizarlo.
- 6). Para prolongar la vida del producto, le recomendamos usar el adaptador de CC para cargarlo una vez cada dos meses.

7. Resolución de problemas

Poznámka: El panel solar solo puede cargar el producto cuando este está encendido.

Cuando se producen problemas de funcionamiento del producto, se enciende un indicador LED rojo parpadeante y un indicador acústico de alarma, y el error se muestra en la aplicación. Puede tratar de solucionar el error siguiendo las instrucciones en el FAQ o las indicaciones en la aplicación Aiper, o poniéndose en contacto con el servicio posventa.

8. Lista de contenidos

N.º	Nombre	Modelo	Cant. (uds.)
1	Skimmer	Aiper Surfer S1/M1	1
2	Cargador	/	1
3	Příručka pro použití	/	1
4	Cesta de recogida de residuos	/	1

9. Garantía

Este producto ha superado todos los controles de calidad y pruebas de seguridad, realizados por el departamento técnico de la fábrica.

1. La garantía de este producto cubre la batería y el motor del artículo desde la fecha de compra. Se aplicarán las disposiciones legales de cada país sobre las condiciones de la garantía.
2. Esta garantía se invalidará si el producto ha sido alterado/usado incorrectamente o ha sido reparado por personal no autorizado.
3. La garantía se extiende únicamente a defectos de fabricación y no cubre defectos resultantes del mal manejo del producto por parte del usuario.
4. Se debe presentar el número de pedido o de registro para cualquier reclamo o reparación durante el período de garantía.
5. Se trata de una garantía adicional que ofrece AIPER INTELLIGENT SARL. at 43-47 avenue de la Grande Armée, 75116 Paris, France. Esta garantía no afecta las soluciones gratuitas para la falta de conformidad que el consumidor mantiene frente al vendedor, conforme a la legislación.
6. Correo electrónico para la garantía: service@aiper.com

Prohlášení o shodě (CE)



Aiper por la presente declara que este producto cumple con todas las exigencias de las directivas de la UE aplicable 2014/53/EU & 2011/65/EU & (EU) 2015/863 & (EC) No.1907/2006. - Encontrará el texto completo de la Declaración de conformidad disponible en este código QR.

EU prohlášení o shodě si můžete vyžádat na níže uvedené adrese: AIPER INTELLIGENT SARL
43-47 avenue de la Grande Armée, 75116 Paříž, Francie



Points de collecte sur www.quelairredemesdechets.fr
Privilégiez la réparation ou le don de votre appareil !

Points de collecte sur www.quelairredemesdechets.fr
Privilégiez la réparation ou le don de votre appareil !



Este símbolo indica que este producto no debe tratarse como un residuo doméstico. Deberá llevarse al punto de recogida para el reciclaje de aparatos eléctricos y electrónicos que corresponda.

Grazie per avere scelto Aiper.

Sei entrato a far parte di una famiglia di milioni di persone che hanno già riposto la loro fiducia in Aiper per prendersi cura delle loro piscine e stanno usufruendo della comodità di una piscina perfettamente pulita.

Questo manuale ti aiuterà a prenderti cura del tuo skimmer per piscina Aiper, per fare in modo che funzioni con la massima efficienza per gli anni a venire. Dedica qualche minuto alla lettura di questo manuale.

V případě d

í domande, visita il nostro sito web all'indirizzo www.aiper.com e contatta il nostro servizio clienti per avere assistenza o ulteriori informazioni.

Servizio clienti Aiper:

<http://www.Aiper.it/>

E-mail: service01@aiper.com



Cerca
Videoguida



Scansiona il codice QR
per ottenere
assistenza clienti.

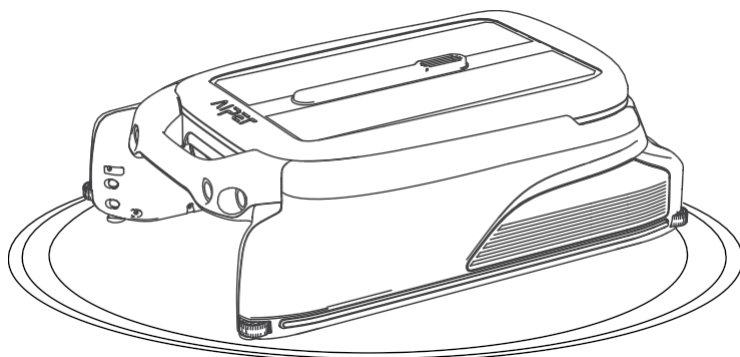

Italiano**SOMMARIO**

Důležitá opatření pro zajištění bezpečnosti (Importanti precauzioni per la sicurezza) -----	88
1. Struttura -----	90
2. Specifiche e condizioni di lavoro -----	92
3. Operazioni -----	93
4. App e configurazione di rete -----	96
5. Istruzioni operative -----	99
6. Manutenzione e conservazione -----	101
7. Risoluzioni dei problemi -----	105
8. Guasti comuni -----	105
9. Garanzia -----	106

⚠ Důležitá opatření pro zajištění bezpečnosti

Leggi attentamente questo manuale e utilizza il dispositivo Aiper in conformità con le istruzioni del manuale. Společnost Aiper nenese odpovědnost za případné škody nebo poškození způsobené nevhodným použitím tohoto přístroje.

Per la propria sicurezza e per garantire una prestazione ottimale di questo dispositivo, leggere e seguire i seguenti suggerimenti.

1. Non utilizzare il dispositivo Aiper mentre nella piscina si trovano persone o animali.
2. Spegner il dispositivo quando non viene utilizzato o durante le operazioni di manutenzione.
3. Non permettere in nessuna circostanza ai bambini di salire sul dispositivo. Vigilare sui bambini quando si trovano nei pressi di un dispositivo Aiper in funzione.
4. Používejte výhradně autorizovaná zařízení Aiper.
5. Il cavo dell'alimentatore deve essere sostituito solo da un elettricista qualificato o dall'Assistenza Clienti Aiper.
6. Si consiglia di collegare l'alimentatore a una presa multipla o a un dispositivo di protezione da sovratensione e non direttamente a una presa elettrica.
7. Accertarsi che il dispositivo sia spento e che la porta di ricarica sia asciutta prima di caricare mediante l'alimentatore. Durante la ricarica, il dispositivo Aiper deve essere collocato in una zona fresca e ben ventilata. Non coprire il dispositivo Aiper durante la ricarica: questo potrebbe causare il surriscaldamento dei componenti.
8. Riporre la macchina al chiuso o in un luogo fresco quando viene utilizzata.
9. Non mettere in funzione il dispositivo Aiper fuori dall'acqua, perché potrebbe surriscaldarsi.
10. Solo professionisti certificati devono smontare il kit di guida sigillato del dispositivo Aiper.
11. Non utilizzare contemporaneamente il dispositivo e il filtro della piscina.

12. Prestare attenzione ai propri passi e mantenere l'equilibrio quando si lavora vicino al bordo piscina.
13. Non forare la copertura, il guscio o danneggiare intenzionalmente il dispositivo in alcun modo, poiché ciò potrebbe invalidare la garanzia.
14. Quando si mette il dispositivo in acqua, la parte anteriore della macchina deve essere rivolta verso l'alto e non deve mai essere capovolta o gettata nella piscina.
15. Non ricaricare il dispositivo se la porta di ricarica è bagnata.
16. Non utilizzare contemporaneamente il dispositivo Aiper e un altro skimmer per piscina.
17. Non lavare il pannello solare utilizzando un'idropulitrice, poiché ciò potrebbe danneggiare il pannello.
18. Quando il dispositivo è in funzione, non inserire le mani in nessuna delle sue parti, poiché ciò potrebbe causare lesioni.

Prřed použitím zařzení si pozorně přečtete tento manuál pro uživatele.

1. Struttura

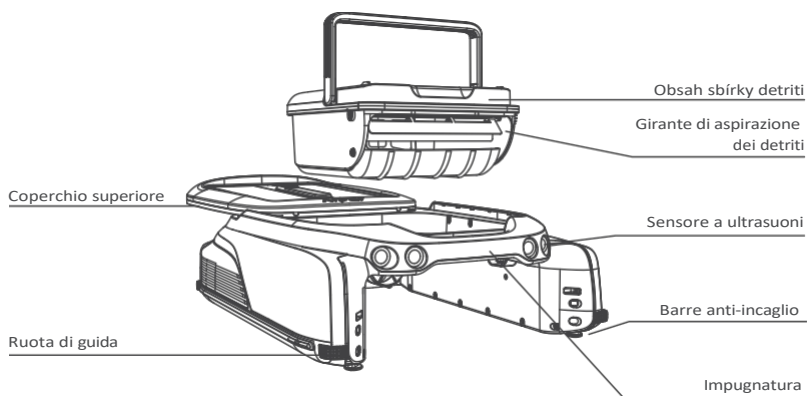
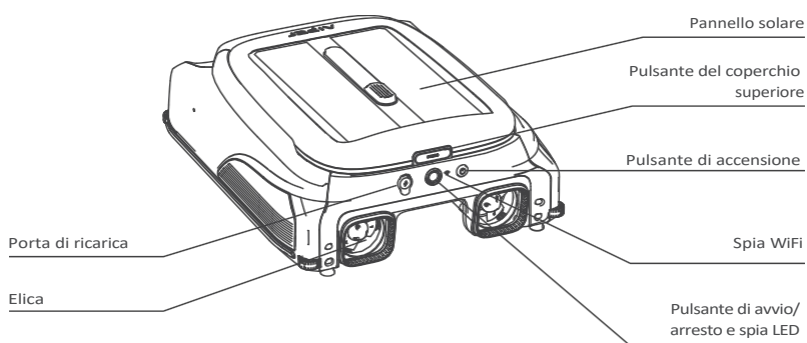

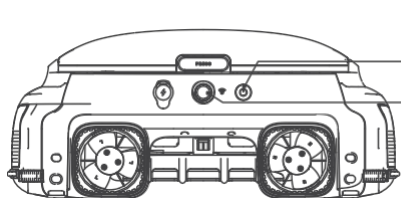

- ⏻ Pulsante di accensione:**
 Premere e tenere premuto il pulsante di accensione per 2 secondi per accendere/ spegnere il dispositivo.
- ▶ Pulsante di avvio/arresto e spia LED:**
 Premere una volta: avvio/arresto di pulizia
 Premere e tenere premuto il pulsante per 10 secondi per ripristinare le impostazioni di fabbrica.

Spia LED

Stato	Spia LED	Significato
In funzione	Luce blu fissa	Il dispositivo funziona normalmente e si sta ricaricando tramite il pannello solare.
	Luce blu lampeggiante lentamente	Il dispositivo funziona normalmente ma non si sta ricaricando tramite il pannello solare.
	Luce gialla fissa	Basso livello di carica della batteria. Il dispositivo funziona a intermittenza e si sta ricaricando tramite il pannello solare.
	Luce gialla lampeggiante lentamente	Basso livello di carica della batteria. Il dispositivo funziona a intermittenza ma non si sta ricaricando tramite il pannello solare.
	Luce rossa lampeggiante	Si è verificato un guasto (si vedano le Risoluzioni dei problemi per maggiori dettagli).
	Luce spenta	Dispozice spento.
Carica tramite alimentatore	Luce blu fissa	La batteria è completamente carica.
	Luce blu lampeggiante	Ricarica in corso, livello di carica della batteria superiore al 30%.
	Luce gialla lampeggiante	Ricarica in corso, livello di carica della batteria inferiore al 30%.
	Luce rossa lampeggiante	Ricarica in corso. Il livello di carica della batteria è troppo basso che non permette al dispositivo di funzionare.

Spia WiFi:

Stav síť WiFi	Significato
Luce blu lampeggiante	Avvio della configurazione di rete/configurazione di rete in corso.
Luce blu fissa	Rete connessa
Spenta	Rete non connessa.

2. Specifiche e condizioni di lavoro

1. Dimensioni Toto zařízení je vhodné pro většinu domácích rybníků, della piscina: zejména pro rybníky s pískovištěm ve větru.

2. Ingresso caricatore: 100-240V, 60/50 Hz, 0,8A

3. Uscita caricatore: 12,6 V/1,8A

4. Tempo di ricarica: 4 ore

5. Doba provozu baterie: do 10 hodin

6. Grado IP: nepropustné IPX7

7. Batterie Pacco: 4000 mAh

8. Napětí akumulátoru: 10,8V

9. Profondità dell'acqua: více než 18 cm

10. Interval frekvence: 2412-2484 MHz

11. Hmotnost vyzařování v radiofrekvenci: 20,5 dBm

ATTENZIONE:

Lo skimmer per piscine Aiper produce le migliori risultati, se l'acqua è in queste condizioni.

• Temperatura: 10-35 °C (50-95 °F)

• Valore pH: 7,0-7,4

• Cloro: max. 4 ppm

• NaCl: max. 6500 ppm

3. Operazioni

A. Uso delle barre anti-incaglio

- Quando utilizzarle: V případě, že se v pískovišti nacházejí stupnice poco pro- fonde nebo jiné vspěry, lo skimmer potrebbe bloccarsi su questi os- tacoli. Per evitare tali circostanze è possibile regolare le barre anti- incaglio integrate.
- Come utilizzarle: V případě, že je to nutné, použijte tlačítko Premere il pulsante superiore sulla sede delle barre e abbassarle. Regolare le barre a coppie: entrambe quelle anteriori e/o entrambe quelle posteriori per mantenere il dispositivo bilanci- ato. Per riportare le barre nella loro sede, premere il relativo pulsante e spingere le barre verso l'alto finché non si bloccano.

Immagine grande della barra anti-incaglio

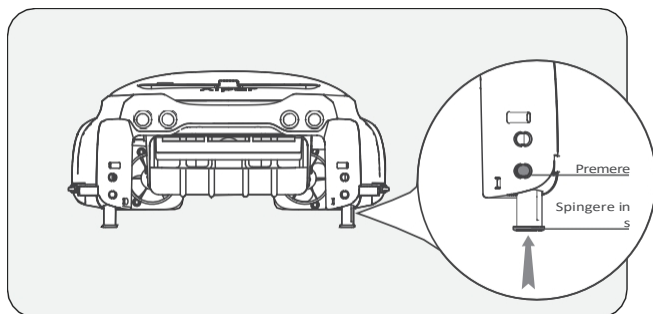

B. Ricarica

Sono disponibili due metodi di ricarica:

- 1) Ricarica solare: V případě, že je přístroj nainstalován na podkladu, nastavte jej na světlo podrážky a přístroj se automaticky zapne.
- 2) Ricarica tramite alimentatore: V případě dostatečného množství slunečního světla není pannelo solare del dispositivo potrebbre non essere sufficiente per la ricarica. La porta di ricarica sul dispositivo permette di disporre sempre del controllo della pulizia e fornisce un metodo di ricarica alternativo.

Poznámka:

- Ricarica tramite alimentatore CC: il dispositivo si accenderà automaticamente durante l'utilizzo di questo metodo e si spegnerà quando l'alimentatore verrà scollegato.
- Una volta completamente carico o prima dell'uso, scollegare l'alimentatore e chiudere il coperchio della porta di ricarica per evitare che l'acqua penetri nel dispositivo.
- Al primo utilizzo del dispositivo, se non si accende tenendo premuto il pulsante di accensione per 2 secondi, caricarlo prima con l'alimentatore CC.

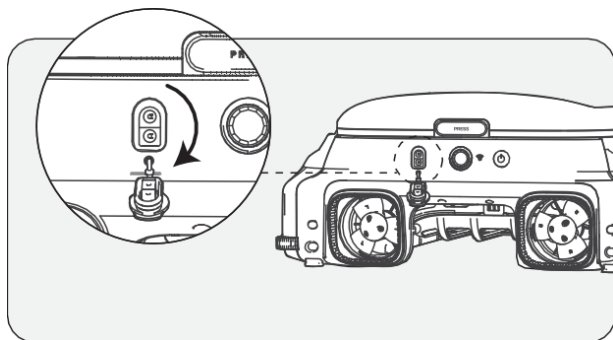

C. Accensione/spengimento

- Akcelerace: zapněte a držte stisknutý pulsni ovladač akcelerace po dobu 2 sekund.
- Spengimento: zapněte a držte pulsante di accensione na 2 sekundy.
- Quando acceso: in presenza di luce solare adeguata, il pannello solare caricherà il dispositivo e quest'ultimo entrerà in modalità Standby.
- Spengimento del dispositivo: il dispositivo verrà disconnesso dalla rete e il pannello solare smetterà di caricare il dispositivo.

Prima di accendere l'apparecchio, posizionarlo su una superficie piana.

- Při zapnutí se LED dioda rychle rozsvítí. Před ponořením přístroje do vody dbejte na to, aby se kontrolka LED rozblíkala.

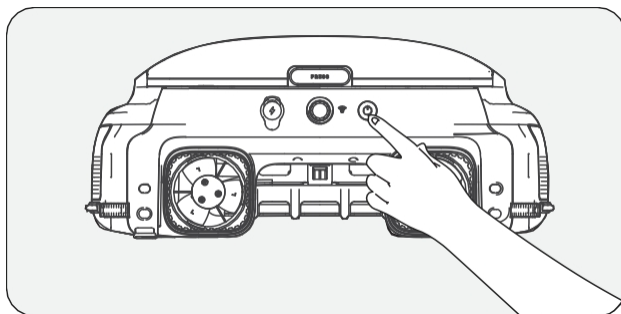

4. App e configurazione di rete

- Pro vizualizaci a dálkové ovládání zařízení pomocí aplikace Aiper ověřte, zda se zařízení nachází v dosahu dostatečného množství energie, jinak nebude dálkový přístup k dispozici.
- Il controllo tramite l'app è opzionale e richiede la configurazione di rete per l'accesso. Il dispositivo può essere utilizzato per la pulizia della piscina senza connettività dell'app.

A. Stáhnout aplikaci dell'app Aiper

Scaricare o aggiornare l'app "Aiper" da App Store o Google Play Store.

B. Configurazione di rete

1) L'app Aiper è compatibile con i seguenti dispositivi smart:

- Apple (iOS) Verze 12 a další - iPhone, iPad.
 - Operační systémy Android Verze 8.0 e successive.
- 2) Ujistěte se, že vaše chytré zařízení (telefon/tablet) je připojeno k síti WiFi v domě/obci.
 - 3) Ujistěte se, že je funkce Bluetooth chytrého zařízení (telefonu/tabletu) funkční.
 - 4) Accertarsi che il router supporti la frequenza WiFi da 2,4 GHz.
 - 5) Pro lepší spojení s přístrojem držte telefon v blízkosti přístroje (asi 6 metrů).

C. Vytvořit účet

- 1) Při prvním použití aplikace Aiper klikněte na tlačítko "Accedi" na stránce s přístupem a vytvořte si účet.
- 2) Selezionare la propria regione, inserire la propria email e toccare "Continua" per procedere.
- 3) Seguire le istruzioni riportate sulla pagina per inserire il codice di verifica nella e-mail e impostare la password dell'account.
- 4) Toccare "Conferma" e accettare il Contratto con l'utente e l'Accordo sulla privacy per completare la creazione dell'account.

D. Accesso all'app

- 1) Toccare il pulsante "Accedi" nella home page per accedere all'account.
- 2) Vložte vlastní e-mail a heslo a stiskněte tlačítko "Accedi" pro přístup k aplikaci Aiper.

E. Aggiunta di dispositivi / Configurazione della rete Scegliere uno dei seguenti metodi di configurazione della rete:

1) Aggiunta tramite Bluetooth

- Toccare il pulsante "Aggiungi" nell'elenco dei dispositivi per aggiungere e collegare il dispositivo e avviare la configurazione diretta.
- Seguire le istruzioni visualizzate dall'app per completare l'accoppiamento Bluetooth, quindi avviare la configurazione di rete.

2) Aggiunta tramite codice

- Se il telefono non riesce a rilevare il segnale Bluetooth del dispositivo e non si riesce ad aggiungere il dispositivo tramite Bluetooth, è possibile aggiungere il suo WiFi scansionando il suo codice a barre.

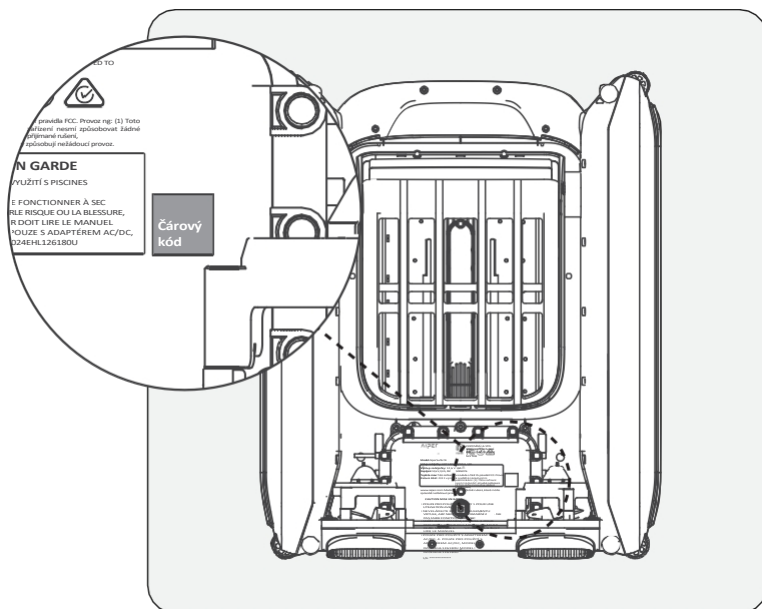

- Toccare "Aggiungi tramite codice" per iniziare a configurare il dispositivo in rete tramite il codice.
- Seguire le istruzioni per scansionare il codice a barre sul dispositivo.
- Toccare "Imposta ora" e collegarsi al WiFi del dispositivo nelle impostazioni di sistema, le istruzioni visualizzate dall'app.
- Una volta stabilita la connessione, toccare "Avanti" per avviare la configurazione di rete.

3) Configurazione manuale

- La configurazione manuale deve essere completata entro 10 minuti dall'avvio del dispositivo. V opačném případě dojde k oživení systému.
- Pokud není možné zavést zařízení pomocí kódu QR, je možné vybrat ručně typ zařízení, aby bylo možné zavést zařízení .

WiFi del dispositivo.

- Toccare per selezionare il tipo di dispositivo.
- Vyberte model odpovídajícího zařízení a stiskněte tlačítko "Aggiungi".
- Toccare "Imposta ora" e collegarsi al WiFi del dispositivo nelle impostazioni di sistema, le istruzioni visualizzate dall'app.
- Seguire le istruzioni per completare l'accoppiamento Bluetooth, quindi avviare la configurazione di rete.

Risoluzione dei problemi dell'app

<p>"Dispositivo non trovato"</p>	<p>L'app non riesce a stabilire una connessione con il dispositivo.</p>	<ul style="list-style-type: none"> – Verificare che il dispositivo sia acceso. – Verificare che la connessione sia riuscita. Se la spia LED lampeggia, effettuare il reset del WiFi del dispositivo. – Il dispositivo è troppo lontano dal router. Modificare la posizione del router o installare un extender WiFi per garantire la copertura WiFi del dispositivo.
<p>"Configurazione di rete non riuscita"</p>	<ul style="list-style-type: none"> – Password del WiFi non corretta. – Il WiFi è a 5 GHz. – Il segnale WiFi è troppo debole. 	<ul style="list-style-type: none"> – Il dispositivo è troppo lontano dal router. Modificare la posizione del router o installare un extender WiFi per garantire la copertura WiFi del dispositivo.

5. Istruzioni operative

A. Modalità di pulizia automatica

Quando il dispositivo è acceso, premere una volta il pulsante di avvio/arresto sul dispositivo o nell'app per avviare/arrestare la modalità di pulizia automatica. Nella modalità di pulizia automatica, il dispositivo funziona automaticamente e viene ricaricato dal pannello solare nelle giornate soleggiate.

- Při předem definovaném zapnutí funguje zařízení v režimu automatického zapínání.

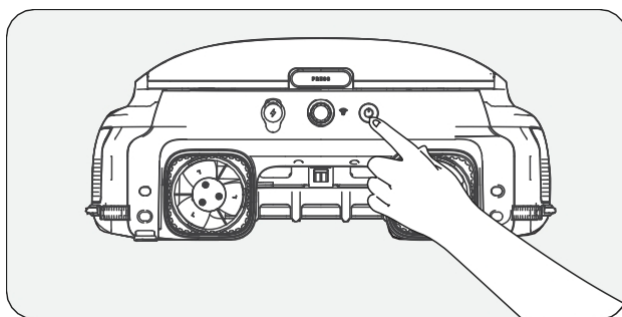

B. Collocare il dispositivo nella piscina

Collocare delicatamente il dispositivo orizzontalmente sulla superficie dell'acqua, con il pannello solare rivolto verso l'alto.

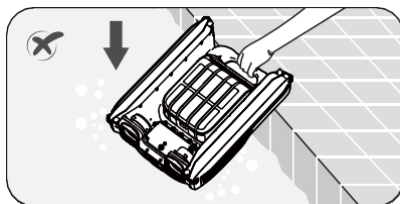

Per rimuovere il dispositivo dall'acqua è possibile utilizzare l'app Aiper per guidare manualmente il dispositivo fino al bordo della piscina per estrarlo, oppure attendere che il dispositivo raggiunga il bordo della piscina e sollevarlo utilizzando l'impugnatura.

C. Vzdálený režim (podporuje funkce pouze uvnitř aplikace Aiper)

Dálkový režim aplikace Aiper umožňuje navádět zařízení ručně, abyste ho mohli používat na výšku, na šířku, na šířku i na šířku. Se, in modalità remota, il dispositivo rimane inattivo per tre minuti, tornerà alla modalità precedente.

D. Modalità intermittente

Pokud je úroveň nabití baterie nízká, LED dioda se rozzáří. Il dispositivo funzionerà in modo intermittente e continuerà a funzionare una volta ripristinato il livello di carica della batteria.

- Informazioni importanti sulla modalità intermittente: V případě, že je světlo na slunci nedostatečné a rychlost nabíjení na slunci se pohybuje pod hranicí spotřeby energie zařízení, může to způsobit nedostatečnou energii. Non esiste tuttavia alcuna necessità di un intervento manuale.

Il dispositivo si ricaricherà utilizzando il pannello solare una volta che il sole sia nuovamente presente il giorno successivo, e riprenderà a funzionare automaticamente.

E. Rilevamento della temperatura dell'acqua (disponibile solo nell'app Aiper)

Quando il dispositivo è connesso a un dispositivo smart, l'utente può leggere la temperatura dell'acqua della piscina all'interno dell'app.

F. Ripristino delle impostazioni di fabbrica

Per ripristinare le impostazioni di fabbrica, premere e tenere premuto il tasto di accensione per 10 secondi. Questa operazione cancellerà tutti i dati dal dispositivo, comprese le configurazioni di rete e i record delle pulizie.

6. Manutenzione e conservazione

Pulire il contenitore di raccolta dei detriti ogni 2-3 giorni per mantenere il dispositivo in funzione ad alta efficienza.

A. Pulizia del contenitore di raccolta dei detriti

- 1) Afferrare l'impugnatura del dispositivo per sollevarlo dalla piscina, e appoggiarlo su una superficie piana. Tenere l'impugnatura del dispositivo con una mano (per evitare lesioni durante il funzionamento), premere con l'altra mano il pulsante sul coperchio del pannello solare e spingere indietro il coperchio del pannello solare.
- Tirare il coperchio verso l'estremità posteriore, altrimenti interferirà nella rimozione del contenitore dei detriti.
 - L'impugnatura del contenitore di raccolta dei rifiuti si solleverà automaticamente. Non avvicinare troppo la testa per evitare di essere colpiti dall'impugnatura di sollevamento.

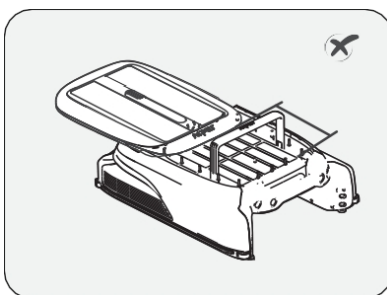
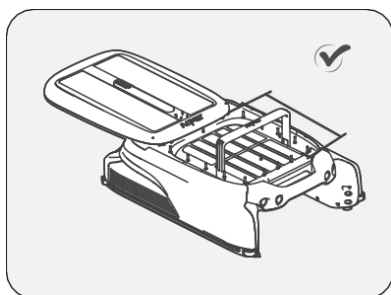

- 2) Sollevare l'impugnatura del contenitore di raccolta dei detriti per estrarlo dal dispositivo. Svuotare il contenitore e utilizzare una pistola ad acqua o un tubo flessibile ad alta pressione per sciacquare il contenitore di raccolta dei detriti fino a quando non sarà completamente pulito.

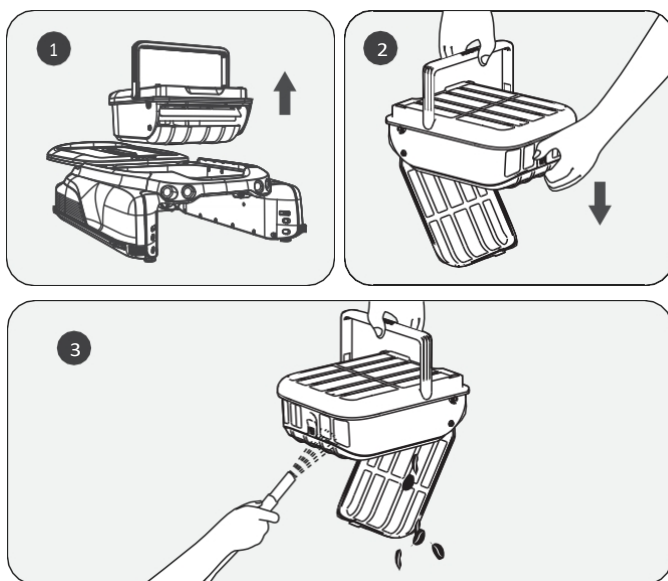

- 3) Riposizionare il contenitore di raccolta dei detriti nel dispositivo e spingere il coperchio superiore nella sua posizione originale. Accertarsi che il coperchio sia spinto in posizione per evitare che scivoli durante il sollevamento.

Si osservi che l'impugnatura sul coperchio del contenitore di raccolta dei rifiuti ritornerà automaticamente nella sua posizione originale con il coperchio superiore in posizione.

B. Pulizia del pannello solare

È possibile vedere dei residui bianchi sul pannello solare: si tratta di sostanze chimiche e minerali presenti nell'acqua della piscina.

Sciacquare il residuo presente sul pannello solare con acqua pulita e pulire con un panno morbido e asciutto.

AVVERTENZA: non utilizzare un'idropulitrice ad alta pressione o qualsiasi altro strumento per raschiare il pannello solare poiché ciò potrebbe danneggiare il dispositivo e invalidare la garanzia.

C. Pulizia del sensore a ultrasuoni

Utilizzare un panno morbido e asciutto per pulire il sensore ultrasuoni, per evitare che venga ostruito dallo sporco.

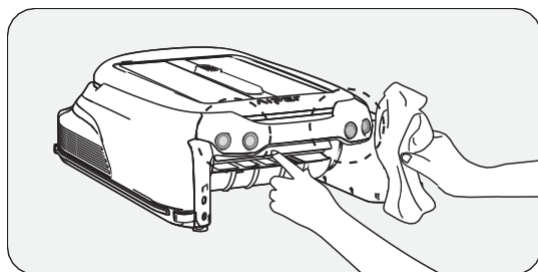

D. Pulizia delle guide di scorrimento

Quando il coperchio superiore fa fatica a scorrere, potrebbero essere presenti sporco o detriti nella guida di scorrimento. Capovolgere con attenzione il dispositivo e sciacquare la guida di scorrimento con una pistola ad acqua ad alta pressione.

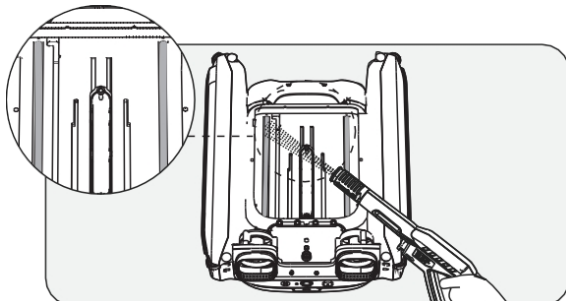

E. Magazzinaggio del dispositivo

All'arrivo dell'inverno or quando lo skimmer non è stato utilizzato per più di un mese, è possibile utilizzare i seguenti metodi per riporre il dispositivo:

- 1). Ujistěte se, že přístroj není v režimu baterie (LED dioda je modré barvy).
- 2). Premere e tenere premuto il pulsante di accensione per 2 secondi per spegnerlo.
- 3). Pulire il dispositivo con un panno asciutto.
- 4). Riporre il dispositivo all'interno, in una zona fresca e asciutta, lontano dalle alte temperature.
- 5). Před prvním použitím kompletně vyčistěte zařízení.
- 6). Per prolungare meglio la durata della macchina, utilizzare l'alimentatore CC per ricaricarla ogni 2 mesi.

7. Risoluzioni dei problemi

Poznámka: il pannello solare funziona per caricare il dispositivo solo quando il dispositivo è acceso.

Pokud přístroj nefunguje správně, rozsvítí se na něm růžová LED dioda, kterou doprovází cicalino di allarme, a aplikace zobrazí hlášení. È possibile tentare di risolvere il guasto seguendo le istruzioni del FAQ o le indicazioni dell'app Aiper oppure contattare il servizio post vendita.

8. Obsah balení

N.	Nome	Modelo	Cant. (uds.)
1	Skimmer	Aiper Surfer S1/M1	1
2	Caricatore	/	1
3	Manuale dell'utente	/	1
4	Obsah sbírky detriti	/	1

9. Garanzia

Questo prodotto ha superato tutti i controlli di qualità e i test di sicurezza, condotti dal dipartimento tecnico della fabbrica.

1. Questo prodotto viene fornito con una garanzia che copre la batteria e il motore dell'articolo dalla data di acquisto. Si applicano le disposizioni legali del paese in questione per le condizioni di garanzia.
2. La garanzia decade se il prodotto è stato alterato, utilizzato in modo improprio o riparato da personale non autorizzato.
3. La garanzia si estende solo ai difetti di fabbricazione e non copre i danni derivanti da un uso improprio del prodotto da parte del proprietario.
4. Il numero d'ordine o la registrazione devono essere presentati per qualsiasi reclamo o riparazione durante il periodo di garanzia.
5. Questa è una garanzia offerta da AIPER INTELLIGENT SARL. al 43-47 avenue de la Grande Armée, 75116 Paris, France. La presente garanzia non pregiudica i rimedi per i difetti di conformità, di cui il consumatore dispone per legge, a titolo gratuito e che sono esperibili nei confronti del venditore.
6. Per far valere la presente garanzia, si prega di contattare Aiper al seguente indirizzo di posta elettronica: service01@aiper.com.

Prohlášení o shodě (CE)



Con la presente Aiper dichiara che questo prodotto soddisfa tutte le prescrizioni delle direttive UE applicabili 2014/53/EU & 2011/65/EU & (EU) 2015/863 & (EC) č. 1907/2006. - Il testo completo della Dichiarazione di Conformità è disponibile scannerizzando questo QR code.



ETICETTATURA AMBIENTALE ENVIRONMENTAL LABELING

EU prohlášení o shodě si můžete vyžádat na níže uvedené adrese: AIPER INTELLIGENT SARL
43-47 avenue de la Grande Armée, 75116 Paříž, Francie



Questo simbolo indica che il prodotto non deve essere trattato come rifiuto domestico. Conferire il prodotto al centro di raccolta per il riciclaggio delle apparecchiature elettriche ed elettroniche.

Obrigado por escolher a Aiper.

Você é agora parte de uma família de milhões que já depositaram sua confiança na Aiper para cuidar de suas piscinas e que desfrutam da conveniência de uma piscina limpa e cristalina.

Este manual do usuário o ajudará a fazer a manutenção do seu limpador de piscina Aiper e garantir que funcione em sua eficiência máxima por anos a fio. Vyhradte si několik minut na pozorné přečtení tohoto návodu.

Caso tenha alguma dúvida, visite o nosso site em www.aiper.com e entre em contato com a nossa equipe de atendimento ao cliente para obter assistência ou maiores informações.

Serviço de Atendimento ao Cliente Aiper:

E-mail: service@aiper.com

Facebook: [@AiperOfficial](https://www.facebook.com/AiperOfficial)



Procurar
Guia de vídeo



Digitalizace kódu QR
pro získání podpory
ao cliente.

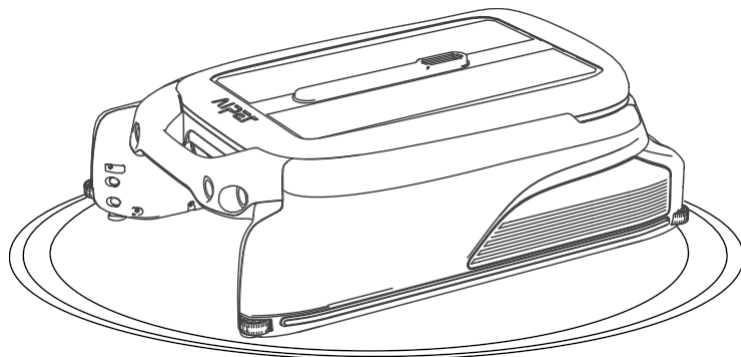

Português

CONTEÚDO

Důležitá bezpečnostní opatření-----	109
1. Estructura -----	111
2. Especificações e condições de funcionamento-----	113
3. Funkce -----	114
4. Configuração de aplicação e de rede-----	117
5. Návod k obsluze-----	120
6. Manutenção e armazenamento -----	122
7. Resolução de problemas-----	126
8. Lista de embalagens -----	126
9. Garantia -----	127

Důležitá bezpečnostní

Leia atentamente este manual e utilize o seu aparelho Aiper de acordo com as instruções nele contidas. Společnost Aiper není zodpovědná za případné ztráty nebo poškození způsobené při používání tohoto zařízení.

Para sua segurança e para o desempenho ideal deste aparelho, leia e siga as seguintes sugestões.

1. Não utilizar o seu aparelho Aiper enquanto houver pessoas ou ani- mais na piscina.
2. Desligar o aparelho enquanto não estiver a ser utilizado ou quando estiver a efetuar a manutenção.
3. Não permitir que as crianças utilizem o aparelho em circunstância alguma. É importante supervisionar as crianças quando estão perto de um aparelho Aiper operacional.
4. Používejte pouze autorizované adaptéry na potraviny Aiper.
5. O cabo do adaptador só deve ser substituído por um electricista qualificado ou pelo Serviço de Apoio ao Cliente da Aiper.
6. Doporučujeme, abyste adaptador de alimentação připojili k prodlužovacímu nástavci nebo chrániči proti poškození proudu a ne přímo k elektrickému topení.
7. Ověřte, zda je zařízení odpojeno a zda je port pro přenos dat bezpečný před použitím adaptéru. Durante o carregamento, o aparelho Aiper deve ser mantido num local fresco e bem ventilado. Não cobrir o aparelho Aiper durante o carregamento, pois tal pode provocar o sobreaquecimento dos componentes.
8. Guardar a máquina num local fechado ou fresco quando não estiver a ser utilizada.
9. Não deixar o Aiper funcionar fora de água, pois pode provocar sobreaquecimento.
10. O kit de direção selado do seu Aiper só deve ser desmontado por profissionais certificados.
11. Não utilizar o aparelho e o filtro de piscina em simultâneo.
12. Cuidado ao caminhar e manter o equilíbrio ao trabalhar junto à piscina.

13. Não jogar nem perfurar o revestimento, nem danificar intencionalmente o aparelho de qualquer forma, uma vez que tal pode anular a garantia.
14. Ao colocar o aparelho na água, a parte da frente do aparelho tem de estar virada para cima e nunca deve ser colocado ao contrário ou atirado para a piscina.
15. Não carregar o aparelho enquanto a porta de carregamento estiver molhada.
16. Não utilizar o aparelho Aiper e outro skimmer de piscina em simultâneo.
17. Não lavar o painel solar com um aparelho de lavagem a pressão, pois pode danificar o painel.
18. Pokud je zařízení v provozu, neumísťujte ho do žádné části, protože by to mohlo způsobit otravu.

Lea atentamente este manual do utilizador antes de utilizar o aparelho. **ntamente este manual de usuario antes de utilizar el producto.**

1. Estructura

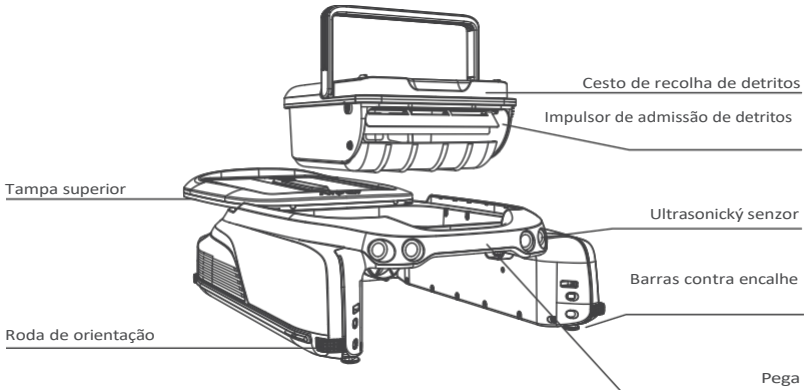
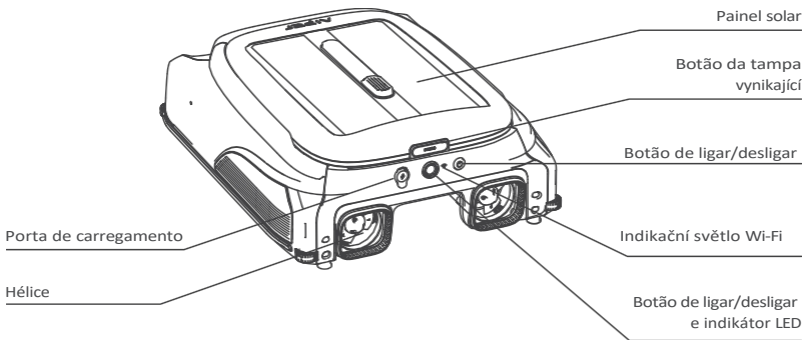

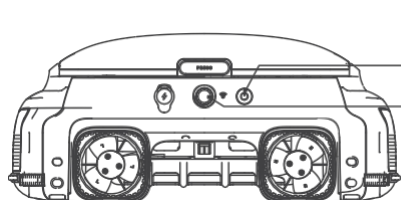

Botão de ligar/desligar:
Stiskněte sem soltar o botão de ligar/desligar durante 2 segundos para ligar/desligar o aparelho.

Botão de ligar/desligar e indicador LED:
Premir uma vez: Iniciar/Par a limpeza
Pressionar sem soltar o botão durante 10 segundos para repor as definições de fábrica.

Indikátor LED

Estado	Indikátor LED	Significado
Funcionamento	Luz azul fixa	O aparelho está a funcionar normalmente e a carregar através do painel solar.
	Luz azul a piscar lentamente	O aparelho está a funcionar normalmente, mas não está a carregar através do painel solar.
	Luzes amarelas fixas	Bateria baixa. O aparelho está a funcionar de forma intermitente e a ser carregado através do painel solar.
	Luz amarela a piscar lentamente	Bateria baixa. O aparelho está a funcionar de forma intermitente, mas não está a carregar através do painel solar.
	Luz vermelha a piscar	Ocorreu uma avaria (consulte Resolução de problemas para obter mais informações).
	Luz apagada	Desligado.
Carregamento com adaptador	Luz azul fixa	A bateria está totalmente carregada.
	Luz azul intermitente	Carregamento em curso, nível da bateria superior a 30%.
	Luz amarela intermitente	Carregamento em curso, nível da bateria abaixo de 30%.
	Luz vermelha intermitente	Carregamento em curso. O nível da bateria é demasiado baixo para o aparelho funcionar.

Indikační světlo Wi-Fi:

Stav osvětlení Wi-Fi	Significado
Luz azul a piscar	A iniciar a configuração da rede/configuração da rede em curso.
Luz azul fixa	Rede ligada.
Desligada	Rede não ligada.

2. Especificações e condições de funcionamento

1. Tamanho da piscina: Este aparelho funciona na maioria das piscinas domésticas, com exceção das piscinas infinitas de vidro.
2. Entrada do carregador: 100-240 V, 60/50 Hz, 0,8 A
3. Saída do carregador: 12,6 V/1,8 A
4. Tempo de carregamento: 4 horas
5. Autonomia da bateria: Até 10 horas
6. Stupeň ochrany IP: IPX7 a ochrana proti vodě
7. Bateria de pilhas: 4000 mAh
8. Tensão da bateria de pilhas: 10,8 V
9. Profundidade da água: superior a 17 cm
10. Interval frekvence: 2412~2484 MHz
11. Potência máxima de emissão de radiofrequência: 20,5 dBm

AVISO:

O seu skimmer de piscina Aiper funciona melhor nas condições de água descritas abaixo.

- Teplota: 10-35 °C
- Hodnota pH: 7,0-7,4
- Cloro: 4 ppm no
- máximo

NaCl: 6500 ppm no máximo

3. Funkce

A. Utilização das barras contra encalhe

- Quando utilizar: se existirem escadas pouco profundas ou outras estruturas na sua piscina, o skimmer pode ficar preso nesses obstáculos. Para o evitar, é possível ajustar as barras contra encalhe incorporadas.
- Jak používat: Stiskněte horní tlačítko do komparátoru a stiskněte horní tlačítko do komparátoru a stiskněte horní tlačítko do komparátoru. Ajuste-as aos pares: as duas frontais e/ou as duas posteriores para manter o aparelho equilibrado. Para voltar a colocar as barras no respetivo compartimento, pressione o respetivo botão e pressione as barras para cima até ficarem bloqueadas.

Imagem grande da barra contra encalhe

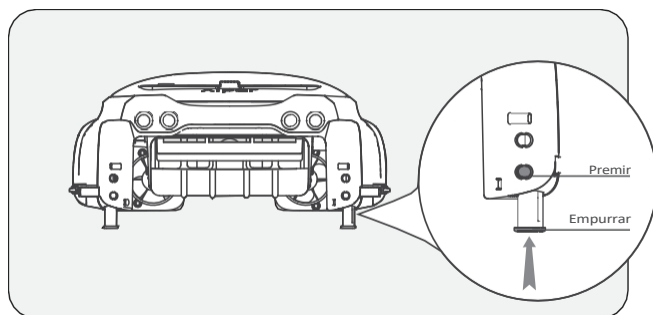

B. Carregamento

Existem dois métodos de carregamento disponíveis:

- 1) Zapojení solárního napájení: po zapnutí zařízení jej zapněte do slunečního světla a zařízení se automaticky zapne.
- 2) Carregamento através de adaptador: sem luz solar suficiente, o painel solar do aparelho pode não ser eficiente para o carregar. A porta de carregamento no aparelho permite-lhe estar sempre em controlo do seu equipamento e oferece-lhe um método de carregamento alternativo.

Poznámky:

- Carregamento com adaptador de CC: o aparelho liga-se automaticamente ao utilizar este método e desliga-se quando se desliga o adaptador.
- Quando estiver totalmente carregado ou antes de o utilizar, desligue o adaptador de alimentação e feche a tampa da porta de carregamento para evitar a entrada de água no aparelho.
- Se o aparelho não ligar ao pressionar sem soltar o botão de ligar/desligar durante 2 segundos na primeira utilização, carregue-o primeiro com o adaptador de CC.

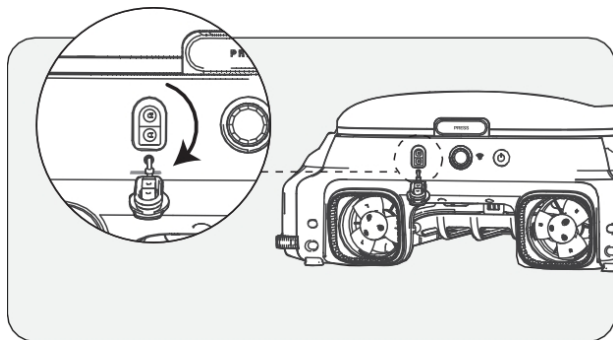

C. Encendido/Apagado

- Encendido: drzíte tlačítko encendido pulsado po dobu 2 se- gund.
- Apagado: drzíte tlačítko encendido pulsado po dobu 2 se- gund.
- Cuando el producto está encendido: si la luz del sol es adecuada, el panel solar cargará el producto y este entrará en estado de espera.
- Cuando el producto está apagado: el producto se desconectará de la red y el panel solar dejará de cargarlo.

⚠ Coloque o aparelho numa superfície plana antes de o ligar

- A luz LED piscará rapidamente após o arranque. Aguarde até que a luz LED permaneça acesa de forma fixa antes de submergir o apa- relho na água.

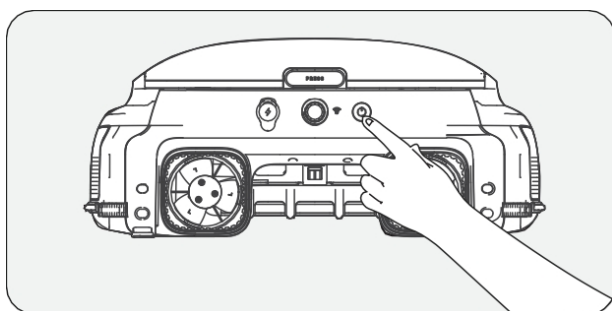

4. Configuração de aplicação e de rede

- Para visualizar e controlar remotamente o seu aparelho através da aplicação Aiper, certifique-se de que o aparelho possui cobertura de rede suficiente, caso contrário o acesso remoto poderá não estar disponível.
- O controlo da aplicação é opcional e requer configuração de rede para ter acesso. O aparelho pode ser utilizado para limpeza de piscinas sem ligação à aplicação.

A. Přenos aplikace Aiper

Transfira ou atualize a aplicação "Aiper" a partir da App Store ou da Google Play Store.

B. Configuração de rede

- 1) A aplicação Aiper é compatível com os seguintes dispositivos inteligentes:
 - Apple (iOS) verze 12 a vyšší: iPhone, iPad.
 - Sistemas operativos Android versão 8.0 e superior.
- 2) Ověřte, zda je vaše inteligentní zařízení (telemobil/tablet) připojeno k síti Wi-Fi ve vašem domě.
- 3) Ověřte, zda je Bluetooth na vašem inteligentním zařízení (telemostu/tabletu) aktivován.
- 4) Ověřte si, zda váš router podporuje frekvenci Wi-Fi 2,4 GHz.
- 5) Udržujte telemost v blízkosti zařízení (nejméně 6 metrů), abyste dosáhli lepšího propojení se zařízením.

C. Criar uma conta

- 1) Při prvním použití aplikace Aiper stiskněte tlačítko "Sign In" (Iniciar sessão) na úvodní stránce, abyste vytvořili účet.
- 2) Vyberte svůj region, zadejte svůj e-mail a stiskněte tlačítko "Pokračovat (Continuar)", abyste mohli pokračovat.
- 3) Siga as instruções para introduzir o código de verificação no e-mail e definir a palavra-passe da sua conta.
- 4) Stiskněte tlačítko "Confirm" (Potvrdit) a aceite o Contrato de utilizador e o Contrato de privacidade para concluir a criação da conta.

D. Iniciar sessão na aplicação

- 1) Stiskněte tlačítko "Log in" (Iniciar sessão) na úvodní stránce, abyste zahájili sezení na své stránce.
- 2) Introduza o seu e-mail e palavra-passe e, seguida, toque em "Log in" (Iniciar sessão) para iniciar sessão on aplicação Aiper.

E. Adicionar aparelho/Configurar rede

Escolha um dos seguintes métodos de configuração de rede:

1) Adicionar através de Bluetooth

- Stiskněte tlačítko "Add" (Adicionar) na seznamu zařízení, abyste přidali zařízení a zahájili jeho konfiguraci.
- Postupujte podle pokynů aplikace pro dokončení emparelhamento Bluetooth e, seguida, inicie a configuração de rede.

2) Adicionar através de código

- Seu telemóvel não conseguir detetar o sinal Bluetooth do aparelho e não conseguir adicionar o aparelho através de Bluetooth, pode adicionar o seu Wi-Fi ao ler o respetivo código de barras.

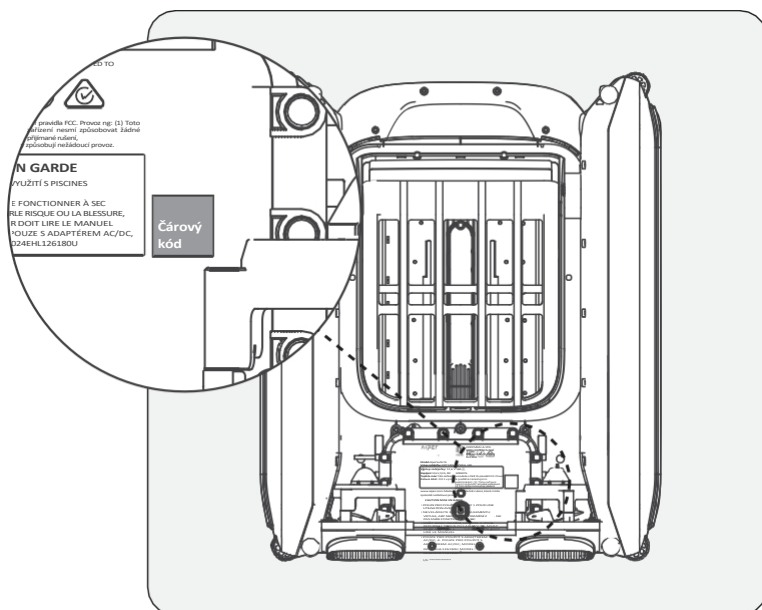

- Stiskněte tlačítko "Add via Code" (Adicionar através de código), abyste mohli nakonfigurovat svůj přístroj pro rede pomocí kódu.
- Postupujte podle pokynů pro ler o código de barras no aparelho.
- Stiskněte tlačítko "Set Now" (Definir agora) a nastavte Wi-Fi do zařízení v definicích systému podle pokynů aplikace.
- Após uma ligação bem-sucedida, toque em "Next" (Seguinte) para iniciar a configuração de rede.

3) Příručka pro konfiguraci

- A configuração manual tem de ser concluída num período de 10 minutos após o arranque do aparelho. Caso contrário, o sistema terá de ser reiniciado.
- Pokud se vám nepodaří přidat zařízení pomocí kódu QR, vyberte ručně typ zařízení pro přidání Wi-Fi do aparelho.
- Stiskněte tlačítko pro výběr typu zařízení.
- Zvolte model odpovídajícího zařízení a stiskněte tlačítko "Add (Adicionar)".
- Stiskněte tlačítko "Set Now" (Definir agora) a nastavte Wi-Fi do zařízení v definicích systému podle pokynů aplikace.
- Postupujte podle pokynů pro dokončení emparelhamento Bluetooth e, em seguida, inicie a configuração de rede.

Resolução de problemas da aplicação

<p>"Zařízení nebylo nalezeno" (Dispositivo não encontrado)</p> <p>"Konfigurace sítě se nezdařila" (Falha na configuração de rede)</p>	<p>A aplicação não consegue estabelecer ligação com o aparelho.</p> <p>– Palavra-passe de Wi-Fi incorreta. – O Wi-Fi é de 5 GHz. – O sinal da rede de Wi-Fi é demasiado fraco.</p>	<p>– Zkontrolujte, zda je zařízení připojeno. – Certifique-se de que a ligação não está pendente. Se o indicador LED estiver a piscar, reinicie o Wi-Fi do aparelho. – O aparelho está demasiado longe do seu router. Upravte polohu svého routeru nebo nainstalujte do svého domu rozšiřující zařízení Wi-Fi, abyste zajistili připojení Wi-Fi k zařízení. – O aparelho está demasiado longe do seu router. Upravte polohu svého routeru nebo nainstalujte do svého domu rozšiřující zařízení Wi-Fi, abyste zajistili připojení Wi-Fi k zařízení.</p>
---	--	---

5. Instruções de funcionamento

A. Modo de limpeza automática

Quando o aparelho estiver ligado, prima o botão Iniciar/Parar uma vez no aparelho ou na aplicação para Iniciar/Par o modo de limpeza automática. No modo de limpeza automática, o aparelho funciona automaticamente e será carregado pelo painel solar nos dias de sol.

- Por predefinição, o aparelho funciona no modo de limpeza automática.

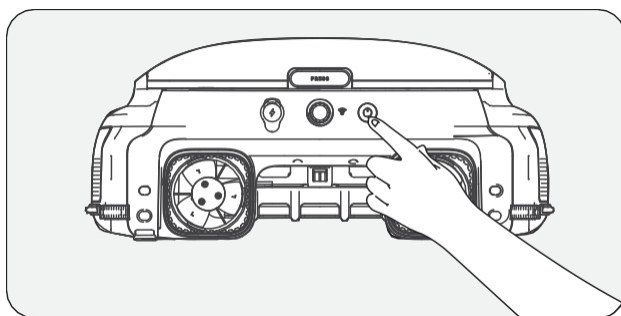

B. Colocar o aparelho na piscina

Oportunamente, coloque o dispositivo em uma superfície plana acima do nível da água, com o painel solar voltado para cima.

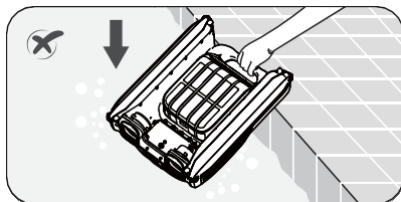

Para reinstalar o dispositivo na água, você pode usar o aplicativo Aiper, que manualmente inicia o dispositivo na borda da piscina e o reinstala, ou você pode esperar até que o dispositivo chegue à borda da piscina e saia dela.

C. Vzdálený režim (pouze pro funkci s aplikací Aiper)

Pode utilizar o modo remoto na aplicação Aiper para pilotar manualmente o aparelho para avançar, recuar, virar para a esquerda e virar para a direita. Se, no modo remoto, o aparelho permanecer inativo durante três minutos, este irá regressar ao modo anterior.

D. Modo intermitente

Quando o nível da bateria está baixo, o indicador LED fica amarelo. O aparelho irá funcionar de forma intermitente e irá retomar o funcionamento quando o nível da bateria recuperar.

- Informações importantes sobre o modo intermitente: se a luz solar for fraca e a taxa de carregamento solar for inferior à taxa de utilização de energia do aparelho, este desliga-se automaticamente devido a energia insuficiente. No entanto, não há necessidade de intervenção manual.

O aparelho recarrega-se a si próprio utilizando o painel solar quando o sol voltar a incidir no dia seguinte e retoma o funcionamento automaticamente.

E. Detecção da temperatura da água (apenas disponível na aplicação Aiper)

Pokud je přístroj připojen k inteligentnímu zařízení, mohou uživatelé na aplikaci měřit teplotu vody ve svých pískovištích.

F. Reposição das definições de fábrica

Para repor as definições de fábrica, pressione sem soltar o botão de ligar/desligar durante 10 segundos. Esta ação irá limpar todos os dados do aparelho, incluindo configurações de rede e registos de limpeza.

6. Manutenção e armazenamento

Limpe o cesto de recolha de detritos a cada 2-3 dias para manter o aparelho a funcionar com elevada eficiência.

A. Limpeza do cesto de recolha de detritos

- 1) Agarre a pega do aparelho para o levantar da piscina, colocando-o sobre uma superfície plana.

Upevněte pega do aparelho na jednu ruku (abyste se vyhnuli oplodnění během funkce), stiskněte tlačítko na tampa do painel solar na druhou ruku a zapněte tampa do painel solar na trás.

- Puxe a tampa para trás totalmente, caso contrário, a remoção do cesto de recolha de detritos será afetada.
- A pega do cesto de recolha de detritos abre-se automaticamente. Não aproxime demasiado a cabeça para evitar ser atingido pela pega saliente.

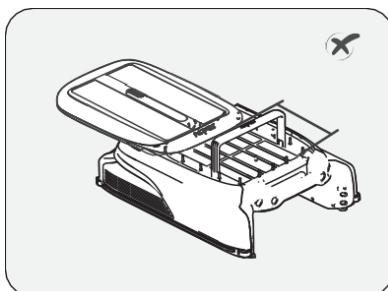
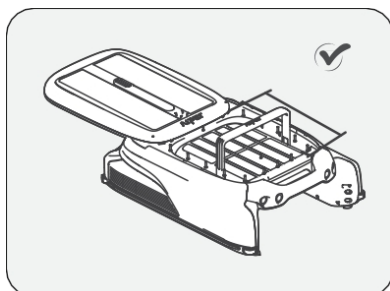

- 2) Levante a pega do cesto de recolha de detritos para o retirar do aparelho. Esvazie o cesto e utilize uma pistola de água de alta pressão ou uma mangueira para enxaguar o cesto de recolha de detritos até este ficar completamente limpo.

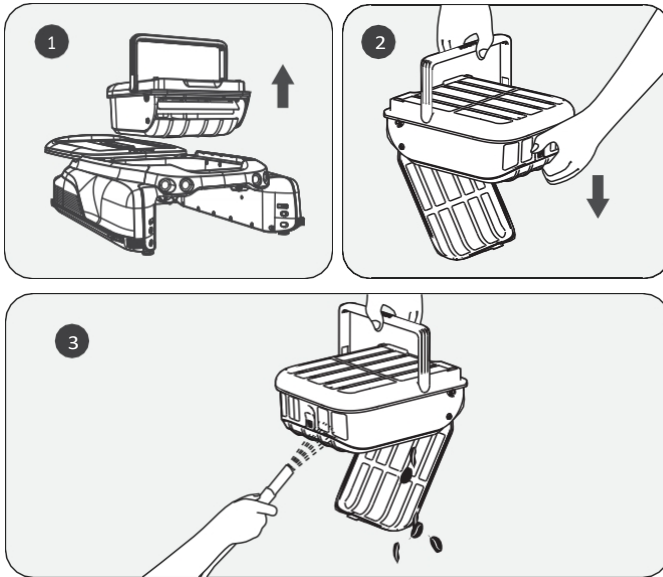

- 3) Volte a colocar o cesto de recolha de detritos no aparelho e empurre a tampa superior para a sua posição original. Certifique-se de que a tampa é empurrada para o devido lugar para evitar que escorregue ao ser levantada.

Dbejte na to, aby pega da tampa do cesto de recolha de detritos volta automaticamente à sua posição original com a tampa superior colocada.

B. Limpeza do painel solar

Poderá ver alguns resíduos brancos no painel solar, que são produtos químicos e minerais da água da piscina. Enxague os resíduos do painel solar com água limpa e limpe-o com um pano macio e seco.

AVIZO: não utilize dispositivos para lavar recipientes com alta pressão ou qualquer dispositivo para pulverizar o painel solar, pois isso pode causar danos ao dispositivo e a perda da garantia.

C. Vácuo do ultrassônico do sensor

Utilize um pano macio e seco para limpar o sensor ultrassônico para evitar que fique obstruído por sujeira.

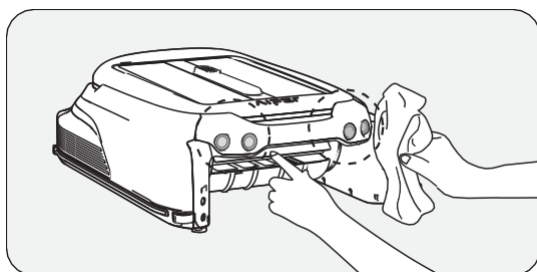

D. Limpeza das calhas de deslizamento

Quando a tampa superior é difícil de deslizar, pode haver sujeira ou detritos na calha de deslizamento. Vire o aparelho cuidadosamente e lave a calha de deslizamento com uma pistola de água de alta pressão.

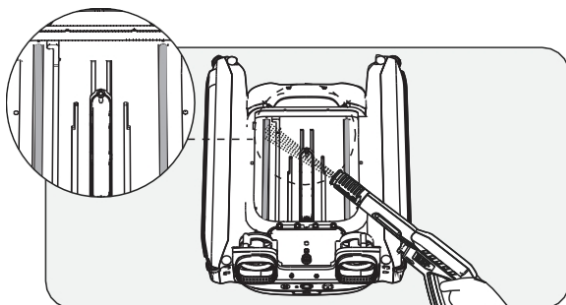

E. Armazenamento do aparelho

Quando chega o inverno ou quando o skimmer não for utilizado durante mais de um mês, pode utilizar os seguintes métodos para armazenar o seu aparelho:

- 1). Ověřte, zda se zařízení nenachází v režimu baterie fraca (indikátor LED svítí azul fixa).
- 2). Stiskněte tlačítko o botão de ligar/desligar po dobu 2 sekund, aby došlo k odpojení.
- 3). Limpe o aparelho com um pano seco.
- 4). Armazene num local fresco, seco e fechado, longe de temperaturas elevadas.
- 5). Carregue totalmente o aparelho antes da próxima utilização.
- 6). Para prolongar ainda mais a vida útil da máquina, pode utilizar o adaptador de CC para carregar a máquina uma vez de 2 em 2 meses.

7. Resolução de problemas

Poznámka: Pokud je připojen solární panel, slouží k přenášení zařízení.

Pokud zařízení funguje špatně, rozsvítí se na něm indikační LED dioda a zazní zvukový signál a na displeji se zobrazí upozornění. Pode tentar resolver a avaria seguindo as instruções do FAQ ou as indicações da aplicação Aiper ou contactar o serviço pós-venda.

8. Lista de embalagens

N.º	Nome	Modelo	QT. (un.)
1	Skimmer	Aiper Surfer S1/M1	1
2	Carregador	/	1
3	Příručka pro uživatele	/	1
4	Cesto de recolha de detritos	/	1

9. Garantia

Este produto foi aprovado em todos os testes de controle de qualidade e segurança, conduzidos pelo departamento técnico da fábrica.

1. Este produto vem com uma garantia que cobre a bateria e o motor do seu item a partir da data da compra. As disposições legais do respectivo país para condições de garantia serão aplicadas de acordo.
2. Esta garantia torna-se inválida se o produto for alterado, usado incorretamente ou se for reparado por pessoal não autorizado.
3. A garantia estende-se somente para defeitos de fabricação e não cobre qualquer dano que resulte de uso incorreto do produto pelo usuário.
4. O número do pedido ou o registro devem ser apresentados para qualquer reclamação ou reparos durante o período da garantia.
5. Esta é uma garantia adicional oferecida pela AIPER INTELLIGENT SARL, em 43-47 avenue de la Grande Armée, 75116 Paris, France. Esta garantia não afeta as soluções gratuitas para falta de conformidade que o consumidor tenha contra o vendedor, de acordo com a lei.
6. E-mail de Garantia: service@aiper.com

Prohlášení o shodě (CE)



Společnost Aiper prohlašuje, že tento výrobek splňuje všechny požadavky směrnice 2014/53/EU & 2011/65/EU & (EU) 2015/863 & (ES) č. 1907/2006. - Você encontrará o texto completo da Declaração de Conformidade, disponível neste código QR.

EU prohlášení o shodě si můžete vyžádat na níže uvedené adrese: AIPER INTELLIGENT SARL
43-47 avenue de la Grande Armée, 75116 Paříž, Francie



Este símbolo indica que este produto não deve ser tratado como lixo doméstico e sim entregue no ponto de recolha aplicável para a reciclagem de equipamento elétrico e eletrónico.

AIPEER®

— bring vacation home —



www.aiper.com